

KASTAMONU ÜNİVERSİTESİ  
ÖZ DEĞERLENDİRME RAPORU



MÜZİKOLJİ BÖLÜMÜ

GÜZEL SANATLAR VE TASARIM FAKÜLTESİ

ARŞ. GÖR. TUNAHAN ALAN

22.09.2024

## **A. Programa İlişkin Genel Bilgiler**

### **1. İletişim Bilgileri**

Prof. Dr. Sıtkı AKARSU (Müzikoloji Bölüm Başkanı)

Adres: Kastamonu Üniversitesi Güzel Sanatlar ve Tasarım Fakültesi Kat 2, D-346, Kuzeykent Kampüsü, Merkez- KASTAMONU

Telefon: 0553 396 67 16 (CEP), 0366 280 24 30 (İŞ)

E-posta: sakarsu@kastamonu.edu.tr

### **2. Program Başlıkları**

Müzikoloji Bölümü

### **3. Programın Türü**

Normal Öğretim

### **4. Programın Eğitim Dili**

Türkçe

### **5. Programın Kısa Tarihçesi ve Değişiklikler**

Fakültemiz, Milli Eğitim Bakanlığının 14.08.2014 tarihli ve 3364468 sayılı yazısı üzerine, 28.03.1983 tarihli ve 2809 sayılı Kanunun ek 30 uncu maddesine göre, Bakanlar Kurulu'nca 16.02.2015 tarihinde kurulmuştur. Müzikoloji Bölümü, önce Müzik Bilimleri adıyla 2019-2020 Eğitim-Öğretim yılında eğitim-öğretim faaliyetine başlamış olup öğrenci alımı gerçekleştirmiştir. 2020-2021 Eğitim-Öğretim yılında Müzikoloji Bölümü adını almıştır. Öğrenci alımlarına ve eğitim-öğretim faaliyetlerine bu bölüm adı altında devam etmektedir.

## **B. Değerlendirme Özeti**

### **Ölçüt 1. Öğrenciler**

#### **1.1 Öğrenci Kabulleri**

1.1.1 Programa hangi süreçle öğrenci kabul edildiğini açıklayınız.

Programa YKS-TYT puanından 150 ve üzeri puan alanlar kayıt yaptırabilmektedir. Engelli öğrencilerde bu puan 100 ve üzeridir. Müzikoloji bölümü özel yetenek sınavına girebilmek için aday öğrencinin *online* olarak ilgili başvuru linki üzerinden bizzat ön kayıt yaptırması gerekmektedir. Bölüm görevlisi, gerekli incelemeleri yaptıktan sonra başvuru kurallarına uygun olan ön kayıtları onaylar. Görevli, özel yetenek sınavı başlangıç saatinden en az 45 dakika öncesine kadar, başvurusunu onayladığı öğrencilere, fakülte sekreterinin imzalayıp mühürlediği giriş belgelerini elden teslim eder. Öğrenciler tek tek bir kapı görevlisi refakatinde sırayla sınava alınır. Öğrencinin sesiyle tekrar etmesi beklenen 1 ses, 2 ses, 3 ses, 4 ses ve melodik hafızaya dayalı sorular piyano eşliğinde sunulur. Ayrıca öğrencinin ritmik hafızası da ölçülür. Bunun yanında İstiklâl Marşı'nı kurallarına göre seslendirmesi istenir. Son olarak hazırladığı bir sözlü eseri sesiyle ve bir enstrümantal eseri de enstrümanıya seslendirmesi

beklenir. Bütün bu süreçler kamera ile kayıt altına alınır. Jüri üyelerinin oyları neticesinde öğrenci 100 puan üzerinden 50 puan ve üzeri not aldığı ve ilk 30 öğrenci içinde yer aldığı takdirde başarılı sayılarak bölüme kayıt yaptırma hakkını elde eder. Müzikoloji bölümünde yabancı uyruklu öğrenciler için de kontenjan bulunmakta olup, başvuran öğrenciler aynı özel yetenek sınavı kurallarına tabi olmaktadır.

**Kaynak:** [https://gstf.kastamonu.edu.tr/images/2023/yetenekSinavi/2023\\_kilavuz.pdf](https://gstf.kastamonu.edu.tr/images/2023/yetenekSinavi/2023_kilavuz.pdf)

1.1.2 Tablo 1.1'e son beş yıla ilişkin kontenjanları, programa yeni kayıt yaptıran öğrencilerin sayılarını, ÖSYS puanlarını ve başarı sırasını yazınız. Kurum ziyareti başlangıcında bu tablonun güncel bir sürümü takım üyelerine sunulmalıdır.

1.1.3 Kontenjanlar ve programa kabul edilen öğrenci sayılarıyla bu öğrencilerle ilgili göstergelerin yıllara göre değişiminin bir değerlendirmesini veriniz. Programa kabul edilen öğrencilerin, programın kazandırmayı hedeflediği çıktıları (bilgi, beceri ve davranışları) öngörülen sürede edinebilecek altyapıya ne düzeyde sahip olduklarının bir değerlendirmesini veriniz.

Fakültemiz, Milli Eğitim Bakanlığının 14.08.2014 tarihli ve 3364468 sayılı yazısı üzerine, 28.03.1983 tarihli ve 2809 sayılı Kanunun ek 30 uncu maddesine göre, Bakanlar Kurulu'nca 16.02.2015 tarihinde kurulmuştur. Müzik Bilimleri Bölümü adı altında 2019-2020 Eğitim Öğretim Yılında eğitim öğretim faaliyetine başlamış olup, 7 öğrenci alımı gerçekleşmiştir. 2020-2021 Güz Dönemi itibarıyla Müzikoloji Bölümü adını alan programa 21 öğrenci, 2021-2022 Güz Döneminde 28 öğrenci, 2022-2023 Güz yarıyılında 28 öğrenci ve 2023-2024 Güz Yarıyılında 29 öğrenci ve 2024-2025 güz yarıyılında da 21 öğrenci alınmıştır. Ses kayıt stüdyosu, yalıtımlı koro sınıfı, teori sınıfları ile bireysel çalışma odalarının yer aldığı bölümde 2 Prof. Dr., 1 Dr. Öğr. Üyesi, 1 Öğretim Görevlisi ve 1 Araştırma Görevlisi dışında, ayrıca 31. Madde Görevlendirmesiyle derslere giren 8 öğretim elemanı bulunmaktadır.

1.1.4 Programa kabul edilen öğrenciler için hazırlık sınıfı varsa, bu uygulamayla ilgili düzenlemeleri açıklayınız ve program öğrencilerinin hazırlık sınıfındaki başarı durumuna ilişkin istatistiksel bilgi veriniz. Bu amaçla tablo kullanabilirsiniz.

Hazırlık Sınıfı bulunmamaktadır.

## **1.2 Yatay ve Dikey Geçişler, Çift Anadal ve Ders Sayma**

1.2.1 Tablo 1.2'yi son beş yıl için doldurunuz. Kurum ziyareti başlangıcında bu tablonun güncel bir sürümü takım üyelerine sunulmalıdır.

Müzikoloji Bölümünde bu bağlamda herhangi bir öğrenci bulunmamaktadır.

1.2.2 Yatay geçiş, dikey geçiş, çift anadal ve yan dal uygulamaları ile başka programlarda ve/veya kurumlarda alınmış dersler ve kazanılmış kredilerin değerlendirilmesinde uygulanan politikaları özetleyiniz ve bu politikaların nasıl uygulandığını açıklayınız.

Yatay ve dikey geçişle öğrenci kabulünde, başka kurumlarda ve/veya programlarda alınmış dersler ve kazanılmış kredilerin değerlendirilmesinde üniversitemiz [https://oidb.kastamonu.edu.tr/images/2021/formlar/4\\_luk\\_sistem\\_100.pdf](https://oidb.kastamonu.edu.tr/images/2021/formlar/4_luk_sistem_100.pdf) adresinde yayımlanan Güncel Ön Lisans ve Lisans not dönüşüm tabloları esas alınmaktadır.

Özel yetenek sınavı ile öğrenci alan fakülte ve yüksekokullara başvuran adayların değerlendirilmesinde, adayın seviye tespit sınavından almış olduğu 100 üzerinden puan ve 4'lük sistem üzerinden GNO'su dikkate alınır ve "Kastamonu Üniversitesi Yatay Geçiş Yönergesi" formül kullanılarak adayın değerlendirme puanı hesaplanır.

Müzikoloji Bölümünde bu bağlamda herhangi bir öğrenci bulunmamaktadır.

### 1.3 Öğrenci Değişimi

1.3.1 Kurum ve/veya program tarafından başka kurumlarla yapılan anlaşmalar ve kurulan ortaklıkları belirtiniz.

Erasmus Öğrenci Hareketliliği ve Farabi Değişim Programı başlıca öğrenci değişim programlarıdır. Bu bağlamda Müzikoloji Bölümü, Kastamonu Üniversitesi'nin anlaşmalı olduğu üniversitelere başvuru hakkına sahiptir.

1.3.2 Öğrenci hareketliliğini özendirecek ve sağlayacak düzenlemeleri özetleyiniz.

Her yıl Kastamonu Üniversitesi Erasmus Koordinatörlüğü'nce öğrenci hareketliliği hakkında kapsamlı sunumlar yapılmaktadır. Ayrıca Güzel Sanatlar ve Tasarım Fakültesi Erasmus Koordinatörlüğü tarafından öğrenciler için gerekli bilgiler aktarılmakta, özendirici bilgilendirmeler yapılmakta ve öğrenciler yönlendirilmektedir. Birinci yarıyıl itibarıyla Akademik Oryantasyon sunumu ile Güz dönemi başında her yıl Erasmus ve Farabi Programlarına dair öğrencilere ayrıntılı bilgiler verilmektedir.

1.3.3 Değişim programlarından yararlanan öğrenciler hakkında sayısal ve niteliksel bilgi veriniz.

Müzikoloji Bölümünde henüz Değişim programlarından yararlanan bir öğrenci bulunmamaktadır.

### 1.4 Danışmanlık ve İzleme

1.4.1 Ders planlaması ve ders kayıtları konularında öğrencilerin yönlendirilmesi ve öğrencilerin gelişimlerinin izlenmesini sağlayan danışmanlık hizmetlerini sayısal ve niteliksel olarak özetleyiniz.

Kastamonu Üniversitesi Ön Lisans ve Lisans Akademik Danışmanlık Yönergesi'ne tabi olan Müzikoloji Bölümü Danışmanlık hizmetleri çeşitli hocalar tarafından gerçekleştirilmektedir. Aşağıda yıllara göre danışmanlık hizmeti alan öğrenci sayıları ve danışman isimleri bir arada verilmiştir:

DANIŞMAN	2024	2023	2022	2021	2020	2019
Prof. Dr. Sıtkı AKARSU	27	56	28	28	-	-
Prof. Dr. Lale HÜSEYNOVA	-	28	-	-	-	-
Dr. Öğr. Üyesi Elçin Ergin TALAKA	49	28	7	7	7	7
Arş. Gör. Murat BİRER	-	49	49	21	21	-
Öğr. Gör. Ömer GÖKHAN	27	-	-	-	-	-
Arş. Gör. Tunahan ALAN	22	-	-	-	-	-

Öğrencilerin danışmanlık hizmeti; Ders kayıt, ekle-sil, kayıt onayı gibi işlemlerin gerçekleştirilmesi ve bunlarla ilişkili duyuruların vaktinde yapılması; üniversite-fakülte-bölüm bazında akademik olanakların tanıtılması, mezuniyet sonrası kariyer plânları hakkında rehberlik edilmesi, dersler hakkında bilgi vererek ders seçimlerine yardım edilmesi, üniversitenin ilgili yönetmelik ve yönergeleri hakkında bilgi verilmesi, ders başarı durumlarını

izleyerek olası başarısızlık durumlarında öğrenciyi izleyerek doğru yönlendirmeleri yapılması, öğrenci sorunları ile ilgili çözüm bulunamadığında sorunlar hakkında bölüm başkanına bilgi verilmesi, öğrencilerin gerektiğinde rehberlik ve psikolojik danışma merkezine yönlendirilmesi, öğrencileri haftanın belli gün ve saatlerinde kabul ederek onlara danışmanlık yapılması şeklinde özetlenebilir.

1.4.2 Kariyer planlaması konusunda öğrencileri yönlendiren danışmanlık hizmetlerine yönelik bilgi veriniz.

Öncelikle öğrencileri Kastamonu Üniversitesi Kariyer Merkezi'nden haberdar etmek. Bu birimin internet sitesinde yayınlamış olduğu *Oryantasyon Rehberi, Kariyer Bülteni, Kişisel Gelişim, İş Görüşmesi, Niyet Mektubu* gibi sekmeleri tıklayarak, öğrenciyi burada verilen bilgileri gözden geçirmesi ve siteyi ayrıntılı olarak incelemesini tavsiye etmek. Müzik alanına dair istihdam olanaklarıyla ilgili Müzikoloji Bölümü'ne ait web sayfasının genel bilgiler bölümünü öğrenciyi sunmak ve kişisel iş tecrübelerinden hareketle çeşitli önerilerde bulunmak.

## 1.5 Başarı Değerlendirmesi

1.5.1 Öğrencilerin derslerdeki ve diğer etkinliklerdeki başarılarının hangi yöntemlerle ölçüldüğünü ve değerlendirildiğini özetleyiniz.

Müzikoloji Bölümü'nde verilen dersler teorik ve uygulamalı olmak üzere iki farklı içeriğe sahiptir. Uygulamalı derslerde ise ses ve enstrümanla, bireysel veya toplu olarak eserlerin doğru şekilde seslendirilmeleri yönünde bir eğitim verilmektedir. Bu bağlamda teorik olan derslerin sınavları çoğunlukla yazılı şeklinde gerçekleşmektedir. Uygulamalı derslerde ise sınavlarda öğrencinin sesiyle ve/veya enstrümanı ile performans sergilemesi esastır. Temelde 1 vize ve 1 final sınavı uygulaması geçerlidir. Vize ve Final Sınavından başka, mazeret sınavı ve bütünleme sınavı da bulunmaktadır. Vize puanı % 40, final puanı % 60 şeklindedir ve puanlar 100 üzerinden değerlendirilmektedir. Yazılı sınav sorularının sayısı ilgili öğretim elemanının tercihine bağlıdır. Uygulama sınavlarında ise her öğretim elemanı, kendi uzmanlık alanına göre ve özellikle çalınan enstrümanın doğasına uygun düşen sınama kriterleri belirlemektedir. Ayrıca çeşitli derslerde verilen ödevler, sunum görevleri ve sözlü sınavlar da öğrencinin başarı ölçüsüne etki etmektedir. Bunların yanında öğrencinin derse olan ilgisi ve tutumu ile genel iletişim göstergeleri de öğrenciyeye yönelik not değerlendirmelerini etkileyebilmektedir. Bununla birlikte her öğretim elemanı, temelde Kastamonu Üniversitesi Eğitim-Öğretim ve Sınav Yönetmeliği'ne tabidir. Madde 16'da tabi olunan kurallar, aşağıda belgelenmiştir:

(1) Tüm dersler için kullanılacak ölçme-değerlendirme yöntemlerinde sınavlar; kısa sınav, dönem içi sınav (ara sınav), dönem sonu (yarıyıl/yılsonu) sınavı, bütünleme sınavı, uygulama sınavı, muafiyet sınavı, düzey belirleme sınavı, mazeret sınavı, tek ders sınavı ve ek sınav olarak belirlenir. Bu sınavlar yazılı, sözlü veya hem yazılı hem sözlü ve/veya uygulamalı olarak yapılabilir. Sınavların türleri, ilgili yarıyıl/yıl başladıktan sonra iki hafta içerisinde bölüm kurul kararı alınıp dersin sorumlusu öğretim elemanı tarafından öğrencilere ilan edilir.

(2) Dönem içi sınav programları, sınavdan en az bir hafta önce ilgili birim tarafından ilan edilir.

(3) Dönem içi ölçme sonuçları; öğretim elemanları tarafından ölçmenin yapıldığı tarihten itibaren en fazla iki hafta içinde öğrencilere ilan edilir.

(4) Dönem sonu sınav programları, ilgili kurullar tarafından hazırlanır ve akademik takvimde belirlenen sınav dönemi başlamadan en geç iki hafta önce ilan edilir. Sınavlar programda ilan edilen yer, gün ve saatte yapılır. Sınav düzeni, sınav görevleri hususunda uyulacak kurallar ile sınav görevlilerinin yetki ve sorumlulukları ilgili kurul tarafından belirlenir.

(5) Dönem sonu başarı değerlendirmeleri ilgili öğretim elemanı tarafından belirlenir.

(6) Dönem sonu başarı notları; sınavların yapıldığı tarihten itibaren en geç bir hafta içerisinde dersin öğretim elemanı veya koordinatörü tarafından ilan edilir.

(7) Bütünleme sınavı; dönem sonu sınavına girebilme şartlarını taşıyan ve dönem sonu sınavı sonucuna göre başarılı olunamayan dersler ve dönem sonu sınav notunu yükseltmek isteyen öğrenciler için yapılan sınavdır. (DC) ve üzeri notunu yükseltmek için bütünleme sınavına girmek isteyen öğrenciler bütünleme sınavları haftası başlamadan önce sınava gireceğini belirten dilekçeleri ile ilgili birime müracaat ederek bütünleme sınavına girebilir. Dönem sonu notunu yükseltmek için dilekçe veren öğrenci sınava girmek zorundadır ve bu sınavda aldıkları not geçerlidir. Öğrenci bütünleme sınavı için mazeret beyan edemez. Bütünleme sınavı yapılan dersin, başarı notunun hesaplanmasında, öğrencinin dönem içi sınav ve çalışmalarına ait notları aynı şekilde dikkate alınır. Bütünleme sınavları da dönem sonu sınavı gibi değerlendirilir.

(8) Yıllık eğitim veren birimler (Tıp Fakültesi, Diş Hekimliği Fakültesi) bu maddede belirtilen hususlarda yönergelerinde özel hükümler getirebilir. Hüküm bulunmayan hallerde bu Yönetmelik ve diğer mevzuat hükümleri uygulanır.

(9) Öğrenci, sınav programında belirtilen zaman ve yerde sınavlara girmek zorundadır. Aksi halde sınavları geçersiz sayılır. Öğrencinin girmeyi hak etmediği bir sınava girmesi sonucunda aldığı not, ilan edilmiş olsa da iptal edilir.

(10) Sınavlarda kopya çektiği, kopya çekme girişiminde bulunduğu, kopya çektiğinin sonradan anlaşıldığı ya da kopya çekilmesine yardımcı olduğu anlaşılan öğrenciye 18/8/2012 tarihli ve 28388 sayılı Resmî Gazete’de yayımlanan Yükseköğretim Kurumları Öğrenci Disiplin Yönetmeliği hükümleri uygulanır.

1.5.2 Bu yöntemlerin saydam, adil ve tutarlı nitelikte olduğunu gerekçeleriyle açıklayınız.

2 Mayıs 2021 tarihli ve 31472 Sayılı Resmi Gazete’de yayınlanan Kastamonu Üniversitesi Ön Lisans ve Lisans Eğitim-Öğretim ve Sınav Yönetmeliği’nin 17. ve 18. Maddelerinde bu konuda şu bilgiler yer almaktadır:

**MADDE 17** (1) Öğrencilerin aldıkları derslerde gösterdikleri başarı notları harf ile gösterilir.

(2) Ders başarı notu, dönem içi ve dönem sonu sınav puanlarının birlikte değerlendirilmesiyle elde edilir ve bu sonuç öğrencinin akademik başarı durumunu gösterir.

(3) Yabancı dil ve Türkçe hazırlık sınıfları hariç, dönem içi ve dönem sonu sınavlarının oransal ağırlıkları dönem başlamadan ilgili kurulların önerisi ve Senatonun kararıyla belirlenir ve yeni öneri talebi gelinceye kadar yürürlükte kalır.

(4) Değerlendirmeler, mutlak veya bağıl değerlendirme ölçütlerine göre yapılır ve eğitim-öğretim dönemi başlamadan Senato tarafından belirlenir. Yıllık eğitim veren birimler (Tıp Fakültesi, Diş Hekimliği Fakültesi) ve hazırlık sınıflarında ölçme değerlendirme işlemleri, ilgili birimlerin yönergelerinde düzenlenir.

a) Başarı düzeyine ilişkin harf notları ve katsayılar aşağıda belirtilmektedir:

Başarı Notu Harfli Başarı Notu Katsayı

90,00-100,00 AA 4.00

85,00-89,00 BA 3.50

75,00-84,00 BB 3.00

65,00-74,00 CB 2.50

60,00-64,00 CC 2.00

55,00-59,00 DC 1.50

50,00-54,00 DD 1.00

40,00-49,00 FD 0.50

0-39,00 FF 0.00

Başarılı B 0.00

Başarısız K 0.00

Devamsız D 0.00

Sınava Girmede GR 0.00

Eksik E 0.00

b) Harf notlarının açıklaması aşağıdaki şekildedir:

1) Bir dersten AA, BA, BB, CB, CC, DC notlarından birini alan öğrenci, o dersi başarmış sayılır.

2) DD, FD, FF notları öğrencinin dersten başarısız olduğunu belirtir.

3) Derse devam yükümlülüklerini yerine getirmeyen veya ders uygulamalarına ilişkin koşulları sağlamadığı için başarısız olan öğrencilere D notu verilir. D notu, not ortalamaları hesabında FF notu işlemi görür.

4) Dönem sonu sınavına girmeyen öğrenciye, dönem içi çalışmalarına bakılmaksızın GR notu verilir. GR notu, not ortalamaları hesabında FF notu işlemi görür.

5) E notu, staj, yerinde mesleki uygulama, iş yeri eğitimi, intörn ve klinik uygulamalar gibi uygulamalı derslerde, eğitim ve öğretim faaliyetinin belirlenen akademik takvime göre tamamlanamaması hallerinde dersin koordinatörünün kararı ile tamamlanması için verilen ek süreyi ifade eder. Ek süre, E notu girildiği tarihten itibaren ilgili kurul tarafından belirlenecek süreyi geçemez.

6) (B) ve (K) notu ortalama hesaplarına dâhil edilmez

**MADDE 18** (1) Öğrencinin başarı durumu; her dönem sonunda ANO ve AGNO ile belirlenir. Not ortalaması, not ortalamasına katılan her dersin AKTS değeriyle o dersten alınan harf notunun katsayısı çarpılarak bulunan değerlerin toplamının, bu derslerin toplam kredi

değerine bölünmesiyle bulunur. Bu işlem bir dönemde harf notu oluşan dersler için yapılırsa ANO; o zamana kadar harf notu oluşmuş tüm dersler için yapılırsa AGNO elde edilir.

(2) AGNO ve ANO hesabında virgülden sonra üç haneli işlem yürütülür ve gösterim iki hane üzerinden yapılır. Yuvarlama işleminde virgülden sonraki üçüncü hane 0-4 ise aşağı, 5-9 ise yukarı yuvarlama kuralı uygulanır.

(3) AGNO ve ANO hesaplanırken, tekrar edilen zorunlu veya seçmeli dersin en son harf notu ve AKTS'si; seçmeli dersin yerine başka bir dersin alınması durumunda ise en son alınan dersin harf notu ve AKTS'si esas alınır. Hiç alınmamış dersler ortalama hesabına katılmaz.

**Kaynak:**[https://gstf.kastamonu.edu.tr/images/2018/dokumanlar/mevzuat/E%C4%9Fitim-%C3%B6%C4%9Fretim\\_Y%C3%B6netmeli%C4%9Fi\\_Resmi\\_Gazete\\_02.05.2021.pdf](https://gstf.kastamonu.edu.tr/images/2018/dokumanlar/mevzuat/E%C4%9Fitim-%C3%B6%C4%9Fretim_Y%C3%B6netmeli%C4%9Fi_Resmi_Gazete_02.05.2021.pdf)

Alıntılanan maddeler, Müzikoloji Bölümü'nde öğrencilerin ders ve sınavlardaki başarı ölçütlerinin dayandığı ilkeleri belgeler konumdadır. Ayrıca anılan yönetmeliğin 19, 20, 21 ve 22. Maddelerinde açıklanan; mazeret sınavı, sınav sonuçlarına itiraz, sınav evrakının saklanması, onur ve yüksek onur öğrencilerinin belirlenmesi gibi hususlara ilişkin uyulması gereken kurallar, Müzikoloji Bölüm görevlilerince de hassasiyetle uygulanmaktadır.

## 1.6 Mezuniyet Koşulları

1.6.1 Programdaki öğrenci ve mezun sayılarının yıllara göre değişimini gösteren Tablo 1.3'ü doldurunuz. Kurum ziyareti başlangıcında bu tablonun güncel bir sürümü takım üyelerine sunulmalıdır.

1.6.2 Öğrencilerin mezuniyetlerine karar vermek ve programın gerektirdiği tüm koşulları yerine getirdiklerini belirlemek için kullanılan yöntem(ler)i özetleyiniz.

Mezuniyet için tüm derslerden devam şartını yerine getirerek başarı ile geçmek,  $AGNO \geq 2.00$  koşulunu sağlamak ve 240 AKTS'yi tamamlamak gerekmektedir. Bununla birlikte tüm bu koşulları sağladığı halde, sadece tek bir dersten başarısız olan öğrenciler için tek ders sınav hakkı verilmektedir. Yaz stajı, tasarım, staj, yerinde mesleki uygulama, iş yeri eğitimi/uygulaması, intörn uygulaması, öğretmenlik uygulaması veya yönlendirilmiş çalışma gibi ek yükümlülükler Müzikoloji Bölümü'nde bulunmamaktadır. Öğrenci sadece 4. Sınıfta iki dönem olarak Bitirme çalışması olarak bir lisans bitirme tezi yazmakla yükümlüdür. Bu uygulamada tek ders sınav hakkı bulunmamaktadır. Bitirme tezi dışındaki bir derste uygulanan tek ders sınavında öğrencinin notu, dersi en son aldığı AKTS değeri üzerinden sisteme işlenir. Mezuniyet şartlarını sağladığı halde, not ortalamasını yükseltmek için öğrenimine ders olarak devam etmek isteyen öğrencilerin, dönem sonu sınavlarının son gününe kadar dilekçe ile bölüm başkanlıklarına başvurması gerekir. Öğrenciye mezuniyetinde diploma, mezuniyet not durum belgesi ve diploma eki verilir. Mezuniyet koşullarını erken sağlayan öğrenciler, ön görülen öğrenim sürelerinden daha kısa sürede mezun olabilirler. Yaz öğretimi sonunda mezuniyet şartlarını sağlamış öğrencilerin mezuniyet dönemi ilgili eğitim-öğretim yılının yaz dönemi kabul edilir.

Müzikoloji Bölümü'nde ilk mezunlar 2023-2024 eğitim-öğretim yılında verilmiştir.

1.6.3 Bu yöntem(ler)in güvenilir olduğunu gerekçeleriyle açıklayınız.

Kastamonu Üniversitesi Ön Lisans Ve Lisans Eğitim-Öğretim ve Sınav Yönetmeliği'nin 5. Bölümünün 24 ve 25. Maddeleri, bu yöntemlerin güvenilir olduğunu kanun hükmü olarak doğrulamakta ve bu konuda güvence vermektedir.

1.6.2’de belirtilen işlem ve yöntemler Kastamonu Üniversitesi Eğitim-Öğretim ve Sınav Yönetmeliği’nin 23-25. Maddelerinde izah edilmiş olup, Müzikoloji Bölümü’ndeki mezuniyet uygulamaları bu kanun maddelerine tabidir. Ayrıca Kastamonu Üniversitesi Diploma, Diploma Eki ve Sertifikaların Düzenlenmesine İlişkin Yönerge, Kastamonu Üniversitesi Ön lisans ve Lisans Muafiyet Ve İntibak Yönergesi ile Bölüm Kurulu, Birim Kurulu ve Üniversite Senatosu kararları bu çerçeveyi tamamlamaktadır.

**Tablo 1.1 Lisans Öğrencilerinin ÖSYS Derecelerine İlişkin Bilgi**

Eğitim-öğretim Yılı <sup>(1)</sup>	Kontenjan	Kayıt Yaptırılan Öğrenci Sayısı	ÖSYS (TYT) Puanı		ÖSYS Başarı Sırası	
			En yüksek	En düşük	En yüksek	En düşük
2024	35	21	262	150	?	?
2023	30	29	276	150	?	?
2022	30	28	259	150	?	?
2021	30	28	245	150	?	?
2020	30	21	?	150	?	?
2019	20	7	?	150	?	?

*Notlar: (1) İçinde bulunulan yıl dahil, son beş yıl için veriniz.*

**Tablo 1.2 Yatay Geçiş, Dikey Geçiş ve Çift Anadal Bilgileri**

Eğitim-öğretim Yılı <sup>(1), (2)</sup>	Programa Yatay Geçiş Yapan Öğrenci Sayısı	Programa Dikey Geçiş Yapan Öğrenci Sayısı	Programda Çift Anadala Başlamış Olan Başka Bölümün Öğrenci Sayısı	Başka Bölümlerde Çift Anadala Başlamış Olan Program Öğrenci Sayısı
2024	0	0	0	0
2023	0	0	0	0
2022	0	0	0	0
2021	0	0	0	0
2020	0	0	0	0
2019	0	0	0	0

**Notlar:** (1)İçinde bulunulan yıl dahil, son beş yıl için veriniz.

(2) Sayılar ilgili eğitim-öğretim yılında geçiş yapmış ya da çift anadala başlamış olan öğrenci sayıdır.

**Tablo 1.3 Öğrenci ve Mezun Sayıları**

Eğitim-öğretim Yılı <sup>(1)</sup>	Hazırlık	Sınıf <sup>(2)</sup>				Öğrenci Sayıları <sup>(3)</sup>			Mezun Sayıları <sup>(3)</sup>		
		1.	2.	3.	4.	L	YL	D	L	YL	D
2024	-	22	27	27	49	125	13	2	4	-	-
2023	-	29	28	28	28	113	8	1	-	2	-
2022	-	28	28	21	7	84	23	-	-	3	-
2021	-	28	21	7	-	56	17	-	-	-	-
2020	-	21	7	-	-	28	4	-	-	-	-
2019	-	7	-	-	-	7	-	-	-	-	-

**Notlar:**

(1) İçinde bulunulan yıl dahil, son beş yıl için veriniz.

(2) Kurumca tanımlanan "sınıf" kavramını burada açıklayınız.

(3) L: Lisans, YL: Yüksek Lisans, D: Doktora

## Ölçüt 2. Program Eğitim Amaçları

**Program Eğitim Amaçları:** Programın mezunlarının yakın bir gelecekte erişmeleri beklenen kariyer hedeflerini ve mesleki beklentileri belirten genel tanımlardır, program eğitim amaçları program çıktılarını çağrıştırmamalı ve program çıktıları ile benzer şekilde tanımlanmamalıdır.

**Ölçme:** Bu ölçüte ilişkin ölçme, program eğitim amaçlarına erişim düzeylerini saptamak üzere çeşitli yöntemler kullanılarak yürütülen veri toplama ve düzenleme sürecidir.

**Değerlendirme:** Bu ölçüte ilişkin değerlendirme, ölçmeler sonucu elde edilen bilgilerin, verilerin ve kanıtların, çeşitli yöntemler kullanılarak yorumlanması sürecidir. Değerlendirme süreci, son 3-5 yıldaki mezunların program eğitim amaçlarına erişim düzeylerini vermeli ve elde edilen sonuçlar programı iyileştirmek üzere alınacak kararlar ve yürütülecek eylemlerde kullanılmalıdır.

### 2.1 Tanımlanan Program Eğitim Amaçları

2.1.1 Tanımlanan program eğitim amaçlarını burada sıralayınız.

Müzikoloji Bölümü; Türk Halk Müziği, Klâsik Türk Müziği ve Klâsik Batı Müziği alanlarda kendini yetiştirmiş, bu müzik türleri arasında karşılaştırmalı bir bakış oluşturarak türler arasında özgün sentezler yapabilen, belirli bir çalgıda ustalaşmış, bireysel ve toplu icra yeteneklerini

geliştirmiş, müziği bilim ve sanat eksenlerinde irdeleyebilen, müzik becerilerini ve sanatsal zekâlarını güçlendirmiş kültürlü bireyler yetiştirmeyi amaçlamaktadır.

## **2.2a Programın Mezunlarının Yakın Bir Gelecekte Erişmeleri İstenen Kariyer Hedefleri ve Mesleki Beklentileri Tanımına Uyması**

Programın mezunlarının yakın bir gelecekte erişmeleri istenen kariyer hedeflerini ve mesleki beklentileri tanımına uyup uymadığı konusu oluşturulacak paydaşlar danışma kurulu ile yapılacak toplantı ve anketler sonucunda değerlendirilecektir.

Müzikoloji Bölümü, lisans programında henüz mezun vermemiştir. Bununla birlikte programdan mezun olan öğrencilerin devlet radyolarında, devlet korolarında, Kültür Bakanlığı ve TRT kurumunun çeşitli kademelerinde iş bulma olanağına sahiptir. Ayrıca pedagojik formasyon alan öğrencilerin müzik eğitimi veren özel kurumlarda ve (KPSS sınavını kazandıktan sonra) devlet okullarında öğretmenlik yapma olanakları vardır. Ek olarak alanlarında yüksek lisans yaparak, gerekli şartları sağladıktan sonra üniversitede de kariyer yapma şansları vardır.

## **2.2b Kurum Özgörevleriyle Tutarlılık**

2.2b.1 Kurumun, fakültenin ve bölümün özgörev(ler)i varsa, bunları veriniz.

Kastamonu Üniversitesi'nin misyonu şöyledir: “Bilimsel düşüncüyü temel alan, araştıran, sorun çözebilen, her alanda kendini yenileyen, girişimci ve paylaşımcı, etik değerlere bağlı, farklılıklara saygılı, çevre bilinci gelişmiş, toplumsal konulara duyarlı bireyler yetiştiren; ormancılık ve tabiat turizmi başta olmak üzere ürettiği bilgiyi ve yetiştirdiği iş gücünü insanlığın hizmetine sunarak bölgesel, ulusal ve uluslararası sürdürülebilir kalkınmaya öncülük eden bir üniversitedir.”

Fakültenin misyonları şöyle açıklanabilir:

“Fakültemiz, modern dünyanın gereksinimlerini karşılayan, çağdaş eğitim, öğretim anlayışı içinde sanat ve tasarım alanlarında faaliyet göstermek üzere kurulmuştur. Bu faaliyetler doğrultusunda, manevi değerlerine bağlı, topluma ve bilim dünyasına saygılı, araştırmacı, sorgulayıcı, çözümleyici, kavramsal düşünceye sahip, yetkin bakış açısıyla değişen dünya koşullarına uyum sağlayabilen fertlerin inşası için gerekli değer ve ortam koşullarının oluşturulması hedeflenmiştir. Bu bağlamda misyonumuz, yerelden evrensele kapsamlı bilgi birikimiyle donatılmış, geleneksel ve çağdaş sanatların her alanına duyarlı, evrensel çizgide yeni sanat oluşumlarının ortaya çıkmasını hedefleyen, görsel okur- yazarlığı kazanmış, pozitif düşünebilen, bilgi ve birikimlerini tüm insanlık yararına kullanabilen katılımcı, paylaşımcı, doğaya ve insana saygılı nesiller yetiştirmektir.”

Müzikoloji Bölümü'nün misyonları ise şöyle ifade edilebilir: Türk ve Batı müziğinin geçmişten gelen, hem bilgi hem de beceri (icra) özelliklerini kazanan, günümüz müzik kültürü hakkında bilgi sahibi ve müzik teknolojileri alanında bilgisi olan; toplumun birçok sahasında müzik ile ilgili ihtiyaçlara cevap verebilecek ve yeni eserler kazandırma, eski eserler ile ilgili analiz kabiliyeti ve bilgisi olan, yaratıcı, çağı yakalayan, etik değerleri olan çağdaş bireyler yetiştirmektir.”

2.2b.2. Bu özgörevlerin nerede yayımlanmış olduklarını belirtiniz.

Bu övgörevler Kastamonu Üniversitesi ana sayfasının Kurum Felsefesi bölümünde, Güzel Sanatlar Fakültesi ana sayfasının Misyon-Vizyon bölümüne ait sekmesinde ve ayrıca Müzikoloji Bölümü'nün Genel Bilgiler sayfasında yer almaktadır:

<https://www.kastamonu.edu.tr/index.php/tr/kurum-felsefesi-tr>

<https://gstf.kastamonu.edu.tr/index.php/fakueltemiz/misyon-vizyon>

<https://gstf.kastamonu.edu.tr/index.php/boeluemler/muezikoloji>

2.2b.3 Program eğitim amaçlarının kurumun, fakültenin ve bölümün övgörevleriyle ne ölçüde uyumlu olduğunu ayrı ayrı irdeleyiniz. Program eğitim amaçlarının bileşenleriyle, kurumun, fakültenin ve bölümün övgörevlerinin bileşenleri aralarındaki çapraz ilişkileri açıklayınız. Bu amaçla tablo(lar) kullanmanız önerilir.

<b>Kurumun Övgörevleri</b>	<b>Fakültenin Övgörevleri</b>	<b>Bölümün Övgörevleri</b>
Bilimsel tutum	Modern dünyanın gereksinimlerine cevap	Çok yönlü bilgi
Araştırma	Çağdaş eğitim	Çok yönlü beceri
Sorun çözümlenme	Sanat ve Tasarım faaliyeti	Güncellik
Kendini yenileme	Manevi Değerlere bağlılık	Kültürlülük
Girişimcilik	Topluma ve bilime saygılı	Bilim ve teknolojiye açıklık
Paylaşımıcılık	Araştırma	Toplumun ihtiyaçlarına cevap verebilme
Etik değerlere bağlılık	Geliştirme	Yenilik getirme
Farklılıklara saygı	Sorgulama	Analitik düşünme
Çevre bilinci	Kavramsal düşünme	Yaratıcılık
Toplumsal konulara duyarlılık	Yetkin bakış açısı	Geleneksel birikime duyarlılık
Üretilen iş gücünü insanlığın hizmetine sunmak	Değişen dünyaya uyumluluk	Etik duyarlılık
Sürdürülebilir kalkınmaya öncülük	Yerelden evrensele kapsayıcı bilgi birikimi	Çağdaşlık-çağı yakalama becerisi
	Geleneksel ve çağdaş sanata duyarlılık	Bireysel ve toplu icra becerisi
	Evrenselliğe dönük üretim	
	Görsel okur-yazarlık	
	Pozitif düşünce	

	Bilgi birikiminin insanlık yararına kullanılması	
	Katılımcılık	
	Paylaşıcılık	
	Doğaya ve insana saygı	

Müzikoloji Bölümünün eğitim amaçları incelendiğinde öğrencilerin bilim ve sanat disiplini ile donanmış, bireysel ve toplu icraya yatkın, geçmiş kültür mirasına saygılı ve bu mirası çağın gereklerine uygun şekilde yorumlayabilen, müzik türleri arasında karşılaştırmalar yapabilen, teknolojiyi kullanabilen, bilimsel tutumu rehber edinen, etik değerlere saygılı, paylaşımcı, üretken, bilimsel ve sanatsal gelişmeleri etkin şekilde takip edebilen bireyler yetiştirmeyi öncelendiği söylenebilir. Bu bakımdan yukarıda kurum, fakülte ve bölüm bazında tablolaştırılan özgörevlerin, birbirleriyle ve programla son derece paralel bir içeriğe sahip olduğu açıklıkla gözlenebilmektedir.

## **2.2c Program Eğitim Amaçlarını Belirleme Yöntemi**

2.2c.1 Programın iç ve dış paydaşlarını sıralayınız.

Programın iç ve dış paydaşları, Kastamonu Üniversitesi Güzel Sanatlar ve Tasarım Fakültesi'nin iç ve dış paydaşlarına tabidir:

İç Paydaşlar: Akademik ve İdari Personel

Dış Paydaşlar: Öğrenciler, Mezunlar, Kültür ve Turizm Bakanlığı, Milli Eğitim Bakanlığı, Sayıştay Başkanlığı, ÖSYM, Sosyal Güvenlik Kurumu, TÜBİTAK, Kastamonu Valiliği, Kastamonu Belediyesi, Kastamonu İl Özel İdaresi, Bakanlıkların İl ve İlçe Teşkilatı, İŞKUR, Kamu Kurumu Niteliğindeki Kuruluşlar (Sanayi Ticaret Odası vb.), Kalkınma Ajansları, Sivil Toplum Kuruluşları, Türk Akreditasyon Kurulu.

2.2c.2 Program eğitim amaçlarının iç ve dış paydaşların gereksinimleri dikkate alınarak, nasıl belirlendiğini kanıtlarıyla açıklayınız. Bu amaçla kullanılmış olan yöntem, sistematik olmalı ve somut verilere dayanmalıdır.

Devam eden diğer programlar gibi, genel anlamda tüm süreç, iç ve dış paydaşlarımız ile açık bir şekilde paylaşılır. Ayrıca ulusal ve uluslararası toplantı, çalıştay, sempozyum, sanatsal faaliyetler, yazılı ve görsel basın ile medya faaliyetleri, iç ve dış paydaşlar bilgilendirilmeye çalışılmaktadır. Programların gözden geçirilmesi yılda bir defa olmak üzere Mayıs- Haziran döneminde başlayıp iç ve dış paydaşlarla görüşme yöntemi ile uygulanmaktadır. Yapılan iyileştirmeler ve değişiklikler konusunda iç ve dış tüm paydaşların, sözlü ve yazılı bir şekilde bilgilendirilebildiği gibi, üniversitenin resmi web sitesi, Fakültemizin web adresinde ilgili güncellemeler yapılmaktadır. Bunun yeterli olmadığı durumlarda veya daha etkili olması gerektiği durumlarda UBYS ve bireysel mail hesapları yoluyla da bilgilendirilmeler yapılmaktadır.

## **2.2d Program Eğitim Amaçlarının Yayınlanması**

2.2d.1 Program eğitim amaçlarının kolayca erişilebilecek biçimde nerede yayımlanmış olduğunu belirtiniz.

Bkz. <https://gstf.kastamonu.edu.tr/index.php/boeluemler/muezikoloji>

## 2.2e Program Eğitim Amaçlarının Güncellenme Yöntemi

2.2e.1 Program eğitim amaçlarının iç ve dış paydaşlarının gereksinimleri doğrultusunda hangi aralıklarla ve nasıl güncellendiğini/güncelleneceğini kanıtlarıyla açıklayınız. Bu amaçla kullanılan yöntem, sistematik olmalı ve somut verilere dayanmalıdır.

Müzikoloji Bölümü'nde her dönem başında yapılan toplantılarla amaç ve hedefler yeniden konuşulmakta, güncellenmekte ve düzenlenmektedir. Bu toplantı bölüm başkanı tarafından yönetilmektedir.

## 2.3 Program Eğitim Amaçlarına Ulaşma

2.3.a Program eğitim amaçlarına ulaşıldığını belirlemek ve belgelemek için kullanılan ölçme ve değerlendirme sürecini açıklayınız. Bu amaçla kullanılan ölçme ve değerlendirme süreci, sistematik olmalı ve somut verilere dayanmalıdır. Normal öğretim yanında, ikinci öğretim veya %100 İngilizce ya da %30 İngilizce programlarının da bulunması durumunda, bu süreç normal öğretim ve ikinci öğretim veya İngilizce programları için ayrıştırılmış sonuçlar verecek biçimde uygulanmalıdır.

Müzikoloji Programında sadece normal öğretim uygulanmaktadır. Kastamonu Üniversitesi Lisans Öğretimi Sınav Yönetmeliği Esas alınmak koşulu ile hazırlanan Kastamonu Üniversitesi Güzel Sanatlar ve Tasarım Fakültesi Eğitim Öğretim ve Sınav Yönetmeliğinde belirlenen ders geçme yönetmeliği esas alınarak ölçme ve değerlendirme yapılır.

2.3.b Bu süreç yardımıyla program eğitim amaçlarına hangi düzeyde ulaşıldığını kanıtlarıyla anlatınız.

Öğrencilerin derslerde gösterdikleri başarı yapılan sınavlarla ölçülüp değerlendirilir. Öğrenciler her ders için ara sınav, yarıyıl içi çalışma (proje, seminer, kısa sınav, ödev vb.) ve yarıyıl sonu sınavına tabi tutulurlar. Dönem içerisinde verilen notlar genel başarı notunun %40'ını, dönem sonu sınavı notu ise %60'ını oluşturur. Tüm sınavlar 100 puan üzerinden değerlendirilir. Bir dersten (AA), (BA), (BB), (CB) ve (CC) harf notlarından birini alan öğrenciler o dersten başarılı olmuş sayılırlar. Ayrıca bir yarıyıla ait not ortalaması en az 2.00 olan öğrenciler o yarıyıl sonuna kadar (DC) notu aldıkları derslerden de başarılı sayılırlar. Bu sonuç, (DC+) olarak ifade edilir. Kastamonu Üniversitesi Lisans Öğretimi Sınav Yönetmeliği Esas alınmak koşulu ile üniversitemiz senatosunca alınan kararlar gereği hazırlanan Kastamonu Üniversitesi Güzel Sanatlar ve Tasarım Fakültesi Eğitim Öğretim ve Sınav Yönetmeliğinde belirlenen ders geçme yönetmeliği esas alınarak ölçme ve değerlendirme yapılır. Sınavlar ve ders başarı notları ile ilgili olarak Kastamonu Üniversitesi Eğitim-Öğretim ve Sınav Yönetmeliği'nin ilgili maddeleri uygulanır. Güncel Bilgi için bkz. <https://www.kastamonu.edu.tr/index.php/tr/mevzuat>.

## Ölçüt 3. Program Çıktıları

**Program Çıktıları:** Öğrencilerin programdan mezun oluncaya kadar kazanmaları gereken bilgi, beceri ve davranışları belirten tanımlardır.

**Ölçme:** Bu ölçüte ilişkin ölçme, program çıktılarına erişim düzeylerini saptamak üzere çeşitli yöntemler kullanılarak yürütülen veri toplama ve düzenleme sürecidir.

**Değerlendirme:** Bu ölçüte ilişkin değerlendirme, ölçmeler sonucu elde edilen bilgilerin, verilerin ve kanıtların çeşitli yöntemler kullanılarak yorumlanması sürecidir. Değerlendirme süreci, program çıktılarına erişim düzeylerini vermeli ve elde edilen sonuçlar programı iyileştirmek üzere alınacak kararlar ve yürütülecek eylemlerde kullanılmalıdır.

Karmaşık bir Sistem, Süreç, Cihaz veya Ürün: Çok bileşenli ve çeşitli alt sistemleri içeren ve/veya birden fazla disiplini ilgilendiren, analizi ve tasarımı karmaşık bir problem olan sistem, süreç, cihaz veya ürün.

Çok Disiplinli Takım Çalışması: Belirli bir projenin, ödevin veya vaka çalışmasının farklı programlardaki öğrencilerin katılımıyla oluşturulan bir takım tarafından gerçekleştirilmesi. (Çok disiplinli takım çalışması tanımı en az 2 farklı disiplinden programların öğrencilerinin katılımını gerektirir. Farklı program tanımı normal öğretim ve ikinci öğretim programlarını içermez, farklı öğretim dilinde yürütülen programları içermez ve aynı programdaki farklı uzmanlık alanlarını içermez.)

Farkındalık: Bir konuda, kulak dolgunluğu seviyesinde haberdar olmak. (Seminerler, konferanslar, duvar ilanları, vb. yöntemler bu amaçla kullanılabilir. Program tarafından bu yöntemlerin uygulandığının ve tüm öğrencilerin bu etkinliklere katıldığının kanıtlanması gereklidir.)

Bilgi: Belirli bir konuda, bir ders kapsamında veya doğrudan öğrenci çalışması veya benzeri bir yöntemle eğitilmiş olmak. Bilginin kazandırıldığına sınavlar, ödevler, laboratuvar çalışmaları veya proje çalışmaları gibi yöntemlerle ölçülmesi, değerlendirilmesi ve kanıtlanması gereklidir.

Beceri: Belli bir konuda yetkinlik, yeterlik sahibi olmak. Becerinin kazandırıldığına laboratuvar çalışmaları veya proje çalışmaları gibi uygulamalı yöntemlerle ölçülmesi, değerlendirilmesi ve kanıtlanması gereklidir.

### **3.1 Tanımlanan Program Çıktıları**

3.1.1 Tanımlanan program çıktılarını burada sıralayınız. Program çıktıları yukarıda verilen tanıma uymalı ve öğrencilerin mezuniyetlerine kadar edinmeleri beklenen bilgi, beceri ve davranışlardan oluşmalıdır.

1. Müzik tarihi hakkında yeterli bilgiye sahip olur.
2. Sanat ve estetik bilinci kazanır.
3. Temel müzik kuramları konusunda yeterlilik gösterir.
4. Bir çalgıyı yeterli düzeyde icra eder.
5. Koro eserlerini çok sesli ve tek sesli olarak seslendirir.
6. Farklı müzik kültürlerini bilimsel bir bakış açısıyla karşılaştırır.
7. (Yetkinlik) Nota yazımı ile ilgili gerekli bilgileri edinir.
8. (Yetkinlik) Bir esere ait notaları yeterli düzeyde okur.
9. (Yetkinlik) Bir esere ait notaları yeterli düzeyde yorumlar.
10. (Yetkinlik) Yaşam boyu öğrenme becerisi kazanır.
11. (Yetkinlik) Toplu ve bağımsız çalışma, bireysel inisiyatif ve güçlü iletişim becerileri geliştirir.

3.1.2 Program çıktılarının ilgili akreditasyon kuruluşunun çıktılarının tümünü eksiksiz bir biçimde nasıl kapsadığını gösteriniz.

Müzikoloji Bölümü henüz akredite olmamıştır. Bununla ilgili çalışmalar sürdürülmektedir. Bölümün program çıktılarının oluşturulmasında Türkiye Yükseköğretim Yeterlilikler Çerçevesi (TYYÇ) dikkate alınmıştır. Program çıktıları; bilgi, beceriler ve yetkinlikler ekseninde alt dallara ayrılarak oluşturulmuş; ayrıca Kuramsal-Olgusal, Bilişsel-Uygulamalı, Bağımsız Çalışabilme ve Sorumluluk Alabilme Yetkinliği, Öğrenme Yetkinliği, İletişim ve

Sosyal Yetkinlik ile Alana Özgü Yetkinlik üst başlıklarıyla ayrıntılı olarak çerçevelendirilmiştir.

3.1.3 Program çıktılarının program eğitim amaçlarıyla uyumunu irdelersiniz ve program eğitim amaçlarına erişilmesini nasıl desteklediğini aralarındaki ilişkileri kullanarak açıklarsınız.

Bilgi, beceriler ve yetkinlikler ekseninde alt dallara ayrılarak oluşturulmuş olan program çıktıları, Müzikoloji Bölümü program eğitim amaçlarıyla ilişkileri çeşitli bağlamlarda paralellikler göstermektedir. Kuramsal-olgusal bir temel sunan Bilgi temelli program çıktılarında, bölümün de ana amaçlarından biri olan öğrencinin müziğin bilimsel/kuramsal ve kültürel açılardan donanımlı olmasına yönelik bir içerik hâkimdir. Bilişsel-uygulamalı bir ekseninde değerlendirilen becerilere ait çıktılarda, müziğin performatif detaylarına çok yönlü bir perspektifte yaklaşmış, bu alan, bölümün temel amaçları arasında olan kuramsal/kültürel birikimin tamamlayıcısı olarak, uygulamaya yönelik bir çerçeve oluşturmaktadır. 4 alt başlıkta incelenen yetkinlikler bölümünde ise; öğrencinin Bağımsız Çalışabilme ve Sorumluluk Alabilme Yetkinliği, Öğrenme Yetkinliği, İletişim ve Sosyal Yetkinliği ile Alana Özgü Yetkinliği açısından çeşitli çıktılar oluşturulmuştur. Kuram ve uygulamanın doğal bir sonucu olarak ulaşılabilecek yetkinlikler, aynı zamanda bölümün temel amaçları arasında yer alan detaylar içermektedir.

3.1.4 Program çıktılarını belirleme yöntemini anlatarsınız.

Müzikoloji Bölümü program çıktılarının belirlenmesi, Türkiye Yükseköğrenim Yeterlilikler Çerçevesi (TYYÇ), Bologna Sistemi ve konu eksenindeki çeşitli mevzuatlar dikkate alınarak belirlenmiştir. Program çıktıları, Güzel Sanatlar ve Tasarım Fakültesi Bologna Koordinatörü'nün titiz gözetiminde elden geçirilmiş ve elden geldiğince tutarlı ve olgun bir çerçeveye oturtulmuştur.

3.1.5 Program çıktılarını dönemsel olarak gözden geçirme ve güncelleme yöntemini anlatarsınız.

Program çıktıları ile ilgili genel değerlendirmeler, her güz dönemi toplantılarında öğrenci başarı durumlarına göre değerlendirilmekte, gerekli görüldükçe düzenleme yoluna gidilmesi öngörülmektedir. Yakın zamanda bu konuda yeni bir çalışma yapılması düşünülmektedir.

### 3.2 Program Çıktılarının Ölçme ve Değerlendirme Süreci

3.2.1 Program çıktılarından her biri için çıktı bileşenleri temelinde ayrı ayrı olmak üzere, sağlanma düzeyini dönemsel olarak belirlemek ve belgelemek için kullanılan ölçme ve değerlendirme sürecini anlatarsınız. Bu amaçla kullanılan ölçme ve değerlendirme süreci sistematik olmalı, doğrudan ölçüm yöntemlerinin kullanımına imkân verecek biçimde, ağırlıklı olarak öğrenci çalışmalarına ve somut verilere dayanmalıdır. Yalnızca anketler ve/veya öğrenci ders başarı notları gibi, dolaylı ölçüm yöntemlerine dayalı süreçler yeterli sayılmayacaktır. Normal öğretim yanında ikinci öğretim programının da bulunması durumunda, bu süreç normal öğretim ve ikinci öğretim programları için ayrıştırılmış sonuçlar verecek biçimde uygulanmalıdır.

Söz konusu ölçme ve değerlendirme süreci TYYÇ-Program Yeterlilikleri İlişkisi dikkate alınarak değerlendirilmektedir. Müzikoloji bölümüne ait program çıktıları oluşturulurken Bologna sistemi ile konuyla ilişkili yönetmelikler dikkatle incelenmektedir. Ayrıca Müzikoloji bölümü program çıktılarından her bir bileşeni aşağıda kendi içinde değerlendirilmiş ve irdelenmiştir:

1	Müzik tarihi hakkında yeterli bilgiye sahip olur.	Öğrencinin 3., 4. ve 5. Dönemlerde almış olduğu müzik tarihi derslerinde, gerek vize, final ve
---	---	--

		bütünleme sınavlarında sergiledikleri performanslar, gerekse ders içi sözlü, sunum ve ödevlerin sınanması şeklinde gerçekleştirilen sınama uygulamaları, her dönem sonunda alan hocası gözetiminde irdelenmektedir. Bu irdelenmenin program çıktılarındaki izdüşümü Kuramsal/Olgusaldır.
2	Sanat ve estetik bilinci kazanır.	Bu irdelenmenin program çıktılarındaki izdüşümü Kuramsal/Olgusaldır. Sanat ve Estetik anlayışının gelişimi özellikle 2. Sınıfta verilen sanat Felsefesi dersi kapsamında derse katılım, vize ve final sınavları yanında, ders hocasının kişisel gözlemleriyle de dönemsel olarak kontrol edilmektedir. Ayrıca son iki dönemde alınan Bitirme tezi derslerinde, öğrencinin bu yöndeki kuramsal birikimi, ilgili tez hocası tarafından sınanabilmekte ve öğrenciye bizzat bu birikimi dolaylı olarak yazıya dökülebilmelerine ve eksiklerini sezebilmelerine olanak vermektedir.
3	Temel müzik kuramları konusunda yeterlilik gösterir.	Bu irdelenmenin program çıktılarındaki izdüşümü Kuramsal/Olgusaldır. Öğrencinin kuramsal bilgileri 8 dönem boyunca aldıkları Kulak Eğitimi ve Solfej dersleri yanında, özellikle ikinci sınıfta almış oldukları Armoni, Türk Halk Müziği Solfeji ve Kuramı ile Türk Klâsik Müziği Solfeji ve Kuramı dersleri kapsamında ayrı ayrı gözlemlenmekte, gerekli gördükçe alan hocaları tarafından gerekli düzenlemeler yapılmaktadır.
4	Bir çalgıyı yeterli düzeyde icra eder.	Bu madde, beceriler kapsamında bilişsel-uygulamalı program çıktıları içinde yer bulmaktadır. Öğrencinin ilk 4 dönemde almış olduğu piyano dersi yanında, her dönem almak zorunda olduğu bireysel çalgı dersi ve 3.-4. Sınıflarda almak zorunda oldukları toplu çalma dersleri, bu çıktının öğrencideki bilişsel yansımalarını uygulama düzeyinde izlemek ve düzenlemeler yapmak adına son derece güçlü veriler ortaya koymaktadır.
5	Koro eserlerini çok sesli ve tek sesli olarak seslendirir.	8 dönem boyunca alınan çoksesli koro çalışmaları yanında Türk halk müziği ve Türk klâsik müziği repertuar derslerinde tek sesli koro uygulamaları, öğrencinin bilişsel ve uygulamalı olarak becerilerinin ne düzeyde geliştiğini belgelemek adına son derece yararlı bir eğitsel süreç izlemektedir. Bu konuda çeşitli sınav ve kişisel sınamalarla izlenen sürecin en çarpıcı ekseni, konser programlarındaki tutum ve başarılarıdır.

6	Farklı müzik kültürlerini bilimsel bir bakış açısıyla karşılaştırır.	Öğrencinin müzik kültürlerinin gelişimi yanında, bilimsel bir bakış kazanmasına da hizmet eden bu çıktı; özellikle müzik kültürüne yönelik derslerle analiz yapmalarına imkan veren Müzik formları, Türk müziği form bilgisi, Türk Klasik müziği solfej ve kuramı gibi derslerle de analize teşvik amacını belgelemektedir.
7	(Yetkinlik) Nota yazımı ile ilgili gerekli bilgileri edinir.	Yetkinlik kapsamında değerlendirilen bu çıktı, Müzikte Bilgisayar Kullanımı dersiyle bilgisayarda nota yazımı, Kulak Eğitimi ve Solfej dersleri ile de duyduğunu elle notaya dökebilme becerisini kazandırmaya yönelik olarak düzenlenmiştir.
8	(Yetkinlik) Bir esere ait notaları yeterli düzeyde okur.	Yetkinlik kapsamında değerlendirilen bu çıktı, Kulak Eğitimi ve Solfej dersleri, Türk halk müziği ve Türk Klasik müziği solfej ve kuramı eğitimleriyle öğrencinin nota okuma düzeylerini istendik bir seviyeye çıkarma amacıyla düzenlenmiştir. Bu düzeyler bizzat alan hocalarınca çeşitli sınav/sınama yöntemleriyle ölçülmektedir.
9	(Yetkinlik) Bir esere ait notaları yeterli düzeyde yorumlar.	Öğrenci Koro, Türk halk müziği repertuarı, Türk Klasik müziği repertuarı gibi derslerde toplu olarak, ses eğitimi, bireysel çalgı gibi derslerle de bireysel olarak bir eseri yorumlama becerisi ve yetkinliği kazanabilmektedir.
10	(Yetkinlik) Yaşam boyu öğrenme becerisi kazanır.	Her ders için uygulamalı veya teorik düzeyde verilen ödevler, araştırmalar ve performans denemeleri, öğrencilerin tecrübe ve bilgilerini artırmak dışında, yaşam boyu öğrenme becerilerini geliştirme amacını da taşımaktadır.
11	(Yetkinlik) Toplu ve bağımsız çalışma, bireysel inisiyatif ve güçlü iletişim becerileri geliştirir.	Toplu ve bireysel derslerin bir arada verilmesi, ilgili derslerle ilgili bilgi ve tecrübe yönündeki birikimi artırmak yanında, öğrencilerin Toplu ve bağımsız çalışma, bireysel inisiyatif ve güçlü iletişim becerileri geliştirme konusunda da son derece teşvik edicidir. Bu uygulamalar, konser programlarında çok daha güçlü etkiler yaratma potansiyeline sahiptir. Bu konudaki değerlendirmeler sadece alan hocası ile değil, aynı zamanda konser izleyicisi pozisyonundaki hocalar tarafından da gözlemlenebilecek seviyededir.

3.2.2 Bu sürecin işletildiğine yönelik kanıtlarınızı sununuz.

Bu sürecin işletildiğine dair elimizde net bir kanıt bulunmamakla birlikte, alan yetkililerinin önerileri ve gözetimleri doğrultusunda bu yönde etraflı bir çalışma yapılması öngörülmektedir.

### 3.3 Program Çıktılarına Ulaşma

3.3.1 Her bir program çıktısı için çıktı bileşenleri temelinde ayrı ayrı olmak üzere, mezuniyet aşamasına gelmiş olan her bir öğrencinin o program çıktısına ne düzeyde ulaştığını açıklayınız ve bu amaçla kurulmuş olan ölçme ve değerlendirme sisteminden elde edilen somut kanıtları özetleyiniz.

Müzikoloji Bölümü'nde henüz mezun olan veya mezuniyet aşamasına gelmiş bir öğrenci bulunmamaktadır. Bölüm olarak mezuniyet aşamasına gelecek öğrencilerin elden geldiğince program çıktılarına ulaşması, temel amaçtır. Bununla birlikte bu konuda yapılacak net çıkarımların, öğrenciler mezuniyet aşamalarında somut şekilde gözlemlenebileceği öngörülmektedir.

## **Ölçüt 4. Sürekli İyileştirme**

4.1.1 Kurulan ölçme ve değerlendirme sistemleri aracılığı ile somut verilere dayalı olarak belirlenen sorunları ve bu sorunları gidermek için programla ilgili yaptığımız sürekli iyileştirme çalışmalarını kanıtlarıyla açıklayınız. Bu kanıtlar, sürekli iyileştirme için oluşturulan çözüm önerilerinin, bu önerileri uygulamaya alan sorumluların, bu uygulamaların gerçekleştirilme zamanlarının, gerçekleştirilenlerin izlenmesinin ve yapılan iyileştirmelerin yeterlilik değerlendirilmesinin kayıtlarıdır.

İç Değerlendirme Komisyonu

Dr. Öğr. Üyesi Elçin ERGİN TALAKA

İç ve dış paydaş katılımı Devam eden diğer programlar gibi, genel anlamda tüm süreç, iç ve dış paydaşlarımız ile açık bir şekilde paylaşılır. Ayrıca ulusal ve uluslararası toplantı, çalıştay, sempozyum, sanatsal faaliyetler, yazılı ve görsel basın ile medya faaliyetleri, iç ve dış paydaşlar bilgilendirilmeye çalışılmaktadır. Programların gözden geçirilmesi yılda bir defa olmak üzere Mayıs- Haziran döneminde başlayıp iç ve dış paydaşlarla görüşme yöntemi ile uygulanmaktadır. Yapılan iyileştirmeler ve değişiklikler konusunda iç ve dış tüm paydaşların, sözlü ve yazılı bir şekilde bilgilendirilebildiği gibi, üniversitenin resmi web sitesi, Fakültemizin web adresinde ilgili güncellemeler yapılmaktadır. Bunun yeterli olmadığı durumlarda veya daha etkili olması gerektiği durumlarda UBYYS ve bireysel mail hesapları yoluyla da bilgilendirilmeler yapılmaktadır.

Öğrenci geri bildirimleri Kurumda öğrenci geri bildirimlerinin alınmasına yönelik mekanizmalar bulunmamaktadır. 2022 yılı için bu işlemlerin yürütülmesi ile ilgili çalışmalar hızlı bir şekilde başlatılmıştır.

Mezun ilişkileri yönetimi Kurumda Mezun ilişkileri yönetimine yönelik mekanizmalar bulunmamaktadır.

Fakültemiz, tüm hedeflerine ulaşabilmek için Kalite Yönetimi süreçlerini Planla, Uygula, Kontrol Et, Önlem Al (PUKÖ) anlayışının benimsenmesi planlanmaktadır. Eğitim ve öğretim sürecinde PUKÖ uygulaması, eğitim ile ilgili beklenilmeyen bir durum olduğunda hemen müdahale edilerek öğrenci ve akademisyenler için söz konusu sorun olumlu bir şekilde çözülmesidir. Tüm bölümlerimizde her yarıyıl başında akademik takvim çerçevesinde akademik kurul toplantıları yapılarak eğitim öğretim süreçleri işleyişi planlanmakta o döneme ait açılacak dersler belirlenmekte, öğrenci/sınıf dağılımı ve dersliklerin fiziksel ve teknolojik alt yapısına uygun dağılım yapılmakta ve dönem içerisinde uygulanarak kontrolleri sağlanmakta ve oluşan problemler değerlendirilmektedir.

Aktif, disiplinler arası çalışma, etkileşimli, araştırma/öğrenme odaklı, kurum genelinde sınıftaki öğretim (ders verme) yöntemi öğrenciyi aktif hale getiren, etkileşimli ve öğrenme odaklıdır. Disiplinler arası, bütünleyici, vaka/uygulama temelinde öğrenmeyi önceleyen yaklaşımlara yer verilir ve uzaktan eğitimde öğrenciyi aktif kılan, yetkinlik temelli, süreç ve performans odaklı yöntemler kullanılır. Bilgi aktarımından çok derin öğrenmeye odaklanılmıştır.

7 Kurumda, her bölüme ait atölyelerde, dersin kazanımlarına uygun yöntem, teknikler tercih edilmektedir. Bunların planlanması, uygulanması, kontrol edilmesi ve gereken önlemlerin alınması sistematik olarak değerlendirilmektedir. Kurumda lisans ve lisansüstü öğrencilerinin araştırmaya katılımı müfredat, yöntem ve yaklaşımlarla desteklenmektedir. Gerçekleşen etkinlikler değerlendirilmektedir.

Üniversitemiz 20/11/2011 tarih 28118 sayılı Resmi Gazetede yayınlanan Kastamonu Üniversitesi Eğitim-Öğretim ve Sınav Yönetmeliğinde belirtildiği şekliyle öğrencilerin bilgi ve becerilerinin ölçüldüğü sınavlar; ara sınav, dönem sonu (yarıyıl/yılsonu) sınavı, uygulama sınavı, mazeret sınavı ve tek ders sınavlarıdır. Bu sınavlar yazılı, sözlü veya hem yazılı hem sözlü ve/veya uygulamalı olarak yapılabilir. Ara sınav, ilgili eğitim-öğretim programında öngörülen derslerden yarıyıl/yıl içinde yapılan sınavdır. Her ders için en az bir ara sınav yapılır. Bu sınav dışında, başarı notuna esas olmak üzere, kısa süreli sınavlar, öğrencinin becerilerine dayanan uygulamalar, ödevler ve benzeri dönem içi çalışmalar yapılabilir. Dönem sonu sınavı, öğrencinin kaydolduğu dersin ait olduğu yarıyıl/yılsonunda gireceği sınavdır. Bir dersin dönem sonu sınavına girebilmek için; o derse kayıt olmak, derse ve uygulamasına devam etmek, uygulama sınavından başarılı olmak ve gerekli diğer şartları yerine getirmek zorunludur. Mazeret sınavı; ilgili yönetim kurulunca kabul edilen haklı ve geçerli bir sebeple sınavlara katılmayan öğrenciler için açılan sınavdır. Mazeret sınav hakkı, sadece ara sınavlar için verilir. Öğrencilerin mazeret sınavına girebilmeleri için; sağlıkla ilgili mazeretlerinde, Üniversiteye veya diğer üniversitelere bağlı sağlık kurumlarından ya da diğer resmi sağlık kurumlarından alınan sağlık raporlarının rapor süresinin bitiminden itibaren en geç yedi gün içinde Üniversitenin ilgili birimine verilmesi ve bu raporun fakülte/yüksekokul yönetim kurullarınca onaylanması gerekmektedir. Anne, baba, kardeş, eş veya çocuğunun ölümü ya da ağır hastalığı halinde bakacak başka bir kimsenin bulunmaması nedeniyle öğrenimine ara vermek zorunda kalması ve bu durumu belgelemesi kaydıyla fakülte/yüksekokul yönetim kurulları öğrencinin mazeretli sayılmasına karar verebilir. Öğrenci mazeretli olduğu süreler içinde sınavlara giremez, girmiş ise iptal edilir. Mazeret sınavına herhangi bir nedenle katılmayan öğrenci için yeniden mazeret sınavı açılmaz. Tek ders sınavı, bu Yönetmeliğin 20 nci maddesindeki şartları daha önce yerine getirmiş olmak kaydıyla, mezun olmak için bir dersten başarısız olan öğrenciler için yapılan sınavdır. Tek ders sınavı, mezun olmak için tek ders durumuna düşülen yarıyılı/yılı takip eden ilk ay içerisinde akademik takvimde belirtilen zamanda yapılır. Bu sınavda başarılı olmak için en az (CC) notu almış olmak gerekir. Bu harf notunun belirlenmesinde ara sınav notu dikkate alınmaz. Öğrenci, sınav programında belirtilen zaman 8 ve yerde sınavlara girmek zorundadır. Aksi halde sınavları geçersiz sayılır. Öğrencinin girmeyi hak etmediği bir sınava girmesi sonucunda aldığı not, ilan edilmiş olsa da iptal edilir. Sınavlarda kopya çektiği, kopya çekme girişiminde bulunduğu, kopya çektiğinin sonradan anlaşıldığı ya da kopya çekilmesine yardımcı olduğu anlaşılan öğrenciyeye o dersten (FF) notu verilir. Bu öğrenciyeye ayrıca Yükseköğretim Kurumları Öğrenci Disiplin Yönetmeliği hükümleri uygulanır. Sınav programı akademik takvim çerçevesinde Fakülte Dekanlıklarınca tespit ve ilan edilir. Dinî ve millî bayramlar dışında Cumartesi ve Pazar günleri de sınav yapılabilir. Her türlü sınav kâğıtları, sınava giriş tarihinden itibaren en az iki yıl süre ile saklanır. Her sınavın sonuç

ve belgeleri, o sınav tarihinden itibaren en geç on gün içinde Fakültemiz Dekanlığına teslim edilmelidir. Sınav sonuçları Rektörlüğün belirlediği yöntemle ilgili birimlerce ilan edildiği anda kesinleşir. Öğrenci, sınav sonuçlarına maddi hata sebebiyle itirazını, sınav sonuçlarının ilanından itibaren yedi gün içinde yazılı olarak Dekanlığa yapar. Fakülte dekanlığı itirazı, ilgili bölüm başkanına incelettirir. Sonuç on gün içinde Dekanlığa bildirilir. Tespit edilen maddi hata ilgili yönetim kurulunca düzeltilir. Sınavlar 100 tam puan üzerinden değerlendirilir. Başarı notunun hesaplanmasında kullanılacak olan ara sınav ve dönem sonu sınav notlarının ağırlıkları, derslerin özellikleri de dikkate alınarak ilgili kurullarca Rektörlüğe önerilir. Ayrıca, dersin öğretim elemanı, dönem başında, dersin içeriğini, başarı notunun hesaplanmasına esas olacak kriterleri, ilgili kaynakları ve öğrencilere ders saatleri dışında ayıracağı zamanı kapsayan duyuruyu yapar. Bu Yönetmeliğin 17 nci maddesindeki şartları yerine getirerek dönem sonu sınavına giren öğrenciler için, yukarıdaki şekilde hesaplanan puana, ham başarı puanı denir. Harf notlarından; B: Kredisiz dersler için başarılı, K: Kredisiz dersler için kalır, D: Devamsız, G: Girmede, M: Muaf, S: Süren çalışma, E: Eksik olarak tanımlanır. Ayrıca, takip eden dönemin ders kayıt tarihine kadar düzeltilmeyen (E) notu (FF)'ye dönüştürülür. Bir dersten (AA), (BA), (BB), (CB), (CC) notlarından birini alan öğrenci o dersi başarmış sayılır. Ayrıca, bir yarıyıla ait not ortalaması en az 2.00 olan öğrenciler o yarıyıl sonuna kadar (DC) notu aldıkları derslerden de başarılı sayılırlar. Bu sonuç, (DC+) olarak ifade edilir. (B) ve (K) notu ortalama hesaplarına dâhil edilmez. (M) notu; Üniversite dışından nakil yoluyla gelen veya ÖSYM sınavı, yatay ve dikey geçiş yolu ile Üniversiteye kaydolan öğrencilere evvelce almış oldukları ve denkliği bölüm başkanlığının önerisi üzerine ilgili yönetim kurulunca tanınan dersler için verilir. (M) notu ortalama hesaplarına dâhil edilmez. Genel not ortalamasını yükseltmek isteyen öğrenciler (DC+) notu ile başardıkları dersleri, bu Yönetmeliğin 8 nci maddesi, 7 nolu bendi çerçevesinde tekrar alabilirler. Dersin tekrarlandığı yarıyılta alınan en son not geçerlidir. Öğrencilerin başarı durumu her yarıyıl/yılsonunda Öğrenci İşleri Daire Başkanlığınca, 9 yarıyıl/yılsonu ve genel not ortalamaları hesaplanarak belirlenir. Öğrencinin bir dersten elde ettiği ağırlıklı puan, o dersin kredi değeri ile aldığı harf notu katsayısının çarpımından elde edilir. Bir yarıyılın/yılın not ortalaması; o yarıyılta/yılda öğrencinin aldığı derslerin ağırlıklı puanlarının toplamının, alınan derslerin kredi değeri toplamına bölünmesi ile hesaplanır. Elde edilen ortalama, noktadan sonra iki hane olmak üzere gösterilir. Ağırlıklı genel not ortalaması ise; öğrencinin, öğrenimi süresince bütün derslerden aldığı son notlar esas alınarak hesaplanacak olan ağırlıklı puanlarının toplamının, alınan derslerin kredi toplamına bölünmesi ile bulunur. Sonuç, noktadan sonra iki hane yürütülür. Gerek yarıyıl/yıl, gerek ağırlıklı genel not ortalamasının hesaplanmasında, (AA)'dan (FF)'ye kadar verilen notlar esas alınır. Bu durumda, (G) ve (D) notları da (FF) notu işlemi görür. Bütün notlar öğrencinin not belgesine geçirilir.

4.2.1 Yapılan sürekli iyileştirme çalışmalarının, başta Ölçüt 2 ve Ölçüt 3 ile ilgili alanlar olmak üzere, programın gelişmeye açık tüm alanları ile ilgili, sistematik bir biçimde toplanmış, somut verilere dayalı olduğunu kanıtlarıyla açıklayınız.

Tüm derslerde öğrenci başarılarının ölçülmesi ve değerlendirilmesi dersi yürüten öğretim elemanı tarafından öğrenim çıktılarına uyumlu olarak tasarlanır. Öğrencilerin Ders Öğrenim Çıktılarının başarılarını belirleyebilmek için yapılan sınavlardaki sorular, verilen ödevler ve projeler ayrı ayrı Ders Öğrenim Çıktıları ile eşleştirilerek, öğrencilerin notları bu ayrımlara göre hesaplanır.

Elektronik uygulamalar (öğrenci bilgi sistemi, vb.) yardımı ile paydaşların (öğrenci, Fakülte, Öğrenci İşleri Bürosu) süreçteki rolünün kontrolünün güvenilir olarak sağlanması ile sürecin işleyişinde hata olasılıkları azaltılmakta ve öğrencinin başarısını ölçme ve değerlendirme sürecinin mevzuata yönelik işleyişinin yanı sıra uygulamada yararlanılan araçlarla desteklenmesi ile de kurumsal açıdan güvence altında olması garanti altına alınmaktadır.

Üniversitemizdeki tüm akademik, kültürel, sosyal ve sportif faaliyetler çeşitli mekanizmalarla değerlendirilmektedir. Akademik faaliyetler öğretim elemanlarının yıllık periyodlar halinde bilimsel araştırmalara ve projelere yönelik performans çizelgelerini doldurarak rapor haline getirip kuruma sunmaları istenmekte ve kurum tarafından buna yönelik değerlendirmeler yapılmaktadır. Bununla birlikte akademik teşvik puanlaması site üzerinden yayınlanmaktadır. Ayrıca eser, proje, atıf gibi bilimsel araştırmalara yönelik olarak ABİS sistemi üzerinden anlık ölçümleme yapılmaktadır.

Kurum, öğretim elemanlarının işe alınması, atanması, yükseltilmesi ve ders görevlendirmesi ile ilgili tüm süreçlerde adil ve açık bir politika izlemektedir. Öğretim elemanlarının eğitim öğretim yetkinliklerini sürekli iyileştirmek için henüz bir mekanizma oluşturulmamış ve bununla ilgili destekleyici etkinlikler planlanmamıştır.

Üstte belirtilen tüm bilgiler Güzel Sanatlar ve Tasarım Fakültesi Kurumsal İç Değerlendirme Raporundan alınmıştır ve Müzikoloji Bölümü'nün söz konusu icraatlarıyla uyumludur:  
[https://gstf.kastamonu.edu.tr/images/i%C3%A7\\_kontrol/GUZEL%20SANATLAR%20VE%20TASARIM%20FAKULTESİ%20Kurumsal%20Ic%20Değerlendirme%20Raporu%202022%20SON%202.pdf](https://gstf.kastamonu.edu.tr/images/i%C3%A7_kontrol/GUZEL%20SANATLAR%20VE%20TASARIM%20FAKULTESİ%20Kurumsal%20Ic%20Değerlendirme%20Raporu%202022%20SON%202.pdf) )

## **Ölçüt 5. Eğitim Planı**

**Yerel Kredi:** Bir kredi yarıyıl boyunca, her hafta düzenli olarak verilen bir saatlik (50 dakika) teorik dersin ya da yapılan her iki saatlik uygulama, pratik veya laboratuvar çalışmalarının eğitim yüküne eşdeğerdir.

**AKTS Kredisi:** Avrupa Kredi Transfer Sisteminde tanımlanan kredi.

### **5.1 Eğitim Planı (Müfredat)**

5.1.1 Eğitim planını Tablo 5.1 ve Tablo 5.2'yi doldurarak veriniz. Bu tabloları doldururken yeteri kadar satır ekleyebilirsiniz. Tablo 5.1'deki "Matematik ve Temel Bilimler" kategorisinin genellikle 1. sınıf ve kısmen 2. sınıftaki ve genellikle Fizik, Kimya, Biyoloji, İstatistik gibi temel bilimler ve matematik bölümlerinden alınan derslerle karşılanması beklenmektedir. "Mesleki Konular" kategorisinin ise, genellikle 2. sınıfta başlayan ve üst sınıflarda yoğunlaşan derslerle karşılanması beklenmektedir. Bu tabloda yer alan her dersin kredisinin mümkünse bu tabloda yer alan kategorilerden yalnız birinin altında yer alması beklenmektedir. Ancak, özel nitelikli birkaç dersin kredileri birden fazla kategori altına bölüştürülebilir. Bu durum ders dosyalarında yer alacak kanıtlarla desteklenmelidir.

5.1.2 Eğitim planının, öğrenciyi meslek kariyerine veya aynı disiplinde eğitimini sürdürmeye nasıl hazırladığını, program eğitim amaçlarına ve program çıktıklarına erişimi nasıl desteklediğini açıklayınız. Burada, eğitim planında yer alan her dersin, program eğitim amaçları ve program çıktıları bileşenlerine katkılarını gösteren bir tablo kullanılması önerilir. Program çıktılarının her biri için, o çıktıyı tüm öğrencilere edindirmek amacıyla programda kullanılan yaklaşım ve uygulamaları ayrıntılı olarak açıklayınız.

1	Müzik tarihi hakkında yeterli bilgiye sahip olur.	3 dönem boyunca alınan müzik tarihi, bu çıktının gereklerini yerine getirme potansiyeliyle programın amacına da hizmet etmektedir. Ayrıca iki dönem verilen kültür ve uygarlık tarihi dersleri, bu alanda katkı sağlayıcı bir bakış açısı oluşturma potansiyeline sahiptir.
2	Sanat ve estetik bilinci kazanır.	1. Sınıfa ait Sanat tarihi dersi ile 2. Sınıfta verilen Sanat felsefesi dersi, öğrencilerin estetik algılarının gelişimi için son derece önemli görülen dersler arasındadır. Bu derslerle sanat ve estetik konularında öğrencilerin interdisipliner bir bakış açısı edinerek estetiğe dair mevzularda donanmış olmaları amaçlanmaktadır.
3	Temel müzik kuramları konusunda yeterlilik gösterir.	Kulak Eğitimi ve Solfej dersleri yanında, özellikle ikinci sınıfta almış oldukları Armoni, Türk Halk Müziği Solfeji ve Kuramı ile Türk Klâsik Müziği Solfeji ve Kuramı dersleri, öğrencilerin temel müzik kuramlarını çok yönlü bir perspektifte inceleyebilmelerine ve karşılaştırmalı bir bakış açısı oluşturacak şekilde farklı ses sistemlerini bir arada öğrenmelerine olanak sağlamayı amaçlamaktadır.
4	Bir çalgıyı yeterli düzeyde icra eder.	İlk iki sınıf boyunca zorunlu tutulan piyano dersleri dışında öğrencinin 8 dönem boyunca almış olduğu bireysel çalgı derslerinde öğrencilere bir enstrümanı yeterli seviyede çalabilmelerine olanak veren teorik ve pratik bir eğitim verilmektedir. Ayrıca 3. Ve 4. Sınıflarda bireysel çalgı dersleri yanında öğrencilerin, çalgıları konusundaki birikimlerini toplu derslerde değerlendirmelerine olanak sağlayacak şekilde Orkestra, Orkestra7Oda müziği, Türk halk çalgıları topluluğu, Piyanoda eşlik, Türk klasik müziği çalgıları topluluğu gibi dersler, aynı amaçla titizlikle işlenmektedir. Bunların yanı sıra Türk halk müziği ve Türk klâsik müziği repertuar derslerinin provalarında ve konserlerinde bazı öğrencilerin enstrümanlarıyla koroya eşlik etmelerine fırsat verilmekte, onlara sahne deneyimi aşılanmaktadır.
5	Koro eserlerini çok sesli ve tek sesli olarak seslendirir.	8 dönem olan Koro derslerinde öğrencilerin kendi ses aralıklarını ve kapasitelerini keşfetmeleri yanında, çoksesli pasajları maharetle seslendirebilmeleri için disiplinle mesai harcanmaktadır. Ayrıca Türk halk müziği ve Türk klâsik müziği repertuarı derslerinde de tek sesli koro çalışmalarını başarıyla gerçekleştirebilmeleri amaçlanmaktadır. Bu dersler, ilk 2 yıl boyunca zorunlu tutulan Ses Eğitimi dersleriyle desteklenmektedir.



Ders Kodu	Ders Adı <sup>(1)</sup>	Öğretim Dili <sup>(2)</sup>	Temel Bilimler	Mesleki Konular	Genel Eğitim	Diğer
<b>1. Yarıyıl</b>						
AIITL 101	Atatürk İlkeleri ve İnkılap Tarihi I	Türkçe				2
TDL 103	Türk Dili I	Türkçe				2
YDL 105	Yabancı Dil (İngilizce) I	Türkçe				2
MÜZ105	Piyano I	Türkçe				3
MÜZ107	Koro I	Türkçe				2
MÜZ119	Kulak Eğitimi ve Solfeji I	Türkçe				4
MÜZ123	Ses Eğitimi I	Türkçe				3
MÜZ125	Temel Bilgisayar Eğitimi	Türkçe				3
MÜZ127	Sanat Tarihi	Türkçe				2
MÜZ113	Bireysel Çalgı I	Türkçe				4
OSD	ORTAK SEÇMELİ DERS	Türkçe				3
<b>2. Yarıyıl</b>						
AIITL 102	Atatürk İlkeleri ve İnkılap Tarihi II	Türkçe				2
TDL 104	Türk Dili II	Türkçe				2
YDL 106	Yabancı Dil (İngilizce) II	Türkçe				2
MÜZ106	Piyano II	Türkçe				3
MÜZ108	Koro II	Türkçe				2
MÜZ120	Kulak Eğitimi ve Solfej II	Türkçe				4
MÜZ124	Ses Eğitimi II	Türkçe				3
MÜZ132	Müzikte Bilgisayar Kullanımı	Türkçe				2
MÜZ130	Kültür Tarihi ve Uygarlık Tarihi I	Türkçe				3
MÜZ113	Bireysel Çalgı II	Türkçe				4
OSD	ORTAK SEÇMELİ DERS	Türkçe				3
<b>3. Yarıyıl</b>						
MÜZ205	Piyano III	Türkçe				3
MÜZ209	Koro III	Türkçe				2
MÜZ201	Kulak Eğitimi ve Solfej III	Türkçe				4
MÜZ231	Ses Eğitimi III	Türkçe				2
MÜZ203	Armoni I	Türkçe				2
MÜZ211	Türk Halk Müziği Solfeji ve Kuramı I	Türkçe				2
MÜZ213	Türk Klasik Müziği Solfeji ve Kuramı I	Türkçe				2
MÜZ217	Müzik Tarihi I	Türkçe				2
MÜZ225	Türk Halk Müziği Repertuarı I	Türkçe				2
MÜZ227	Türk Klasik Müziği Repertuarı I	Türkçe				2
MÜZ229	Kültür ve Uygarlık Tarihi II	Türkçe				3
MÜZ207	Bireysel Çalgı III	Türkçe				4
<b>4. Yarıyıl</b>						
MÜZ206	Piyano IV	Türkçe				3
MÜZ210	Koro IV	Türkçe				2
MÜZ202	Kulak Eğitimi ve Solfej IV	Türkçe				4
MÜZ232	Ses Eğitimi IV	Türkçe				2
MÜZ204	Armoni II	Türkçe				2



7. Yarıyıl						
MÜZ419	Kulak Eğitimi ve Solfej VII	Türkçe				4
MÜZ401.01	Orkestra/Oda Müziği III	Türkçe				4
MÜZ401.02	Orkestra III	Türkçe				4
MÜZ401.03	Türk Halk Çalgıları Topluluğu III	Türkçe				4
MÜZ401.04	Türk Klasik Müziği Çalgıları Topluluğu III	Türkçe				4
MÜZ401.05	Piyanoda Eşlik III	Türkçe				4
MÜZ403	Koro VII	Türkçe				2
MÜZ413	Bitirme Çalışması I	Türkçe				1
S-III	Seçmeli Ders (.....)	Türkçe				3
	Seçmeli Ders (.....)	Türkçe				3
	Seçmeli Ders (.....)	Türkçe				3
	Seçmeli Ders (.....)	Türkçe				3
	Seçmeli Ders (.....)	Türkçe				3
MÜZ405	Bireysel Çalgı VII	Türkçe				4
8. Yarıyıl						
MÜZ420	Kulak Eğitimi ve Solfej VIII	Türkçe				4
MÜZ402.01	Orkestra/Oda Müziği IV	Türkçe				4
MÜZ402.02	Orkestra IV	Türkçe				4
MÜZ402.03	Türk Halk Çalgıları Topluluğu IV	Türkçe				4
MÜZ402.04	Türk Klasik Müziği Çalgıları Topluluğu IV	Türkçe				4
MÜZ402.05	Piyanoda Eşlik IV	Türkçe				4
MÜZ404	Koro VIII	Türkçe				2
MÜZ414	Bitirme Çalışması II	Türkçe				1
S-IV	Seçmeli Ders (.....)	Türkçe				3
	Seçmeli Ders (.....)	Türkçe				3
	Seçmeli Ders (.....)	Türkçe				3
	Seçmeli Ders (.....)	Türkçe				3
	Seçmeli Ders (.....)	Türkçe				3
MÜZ406	Bireysel Çalgı VIII	Türkçe				4
PROGRAMDAKİ KATEGORİ TOPLAMLARI <sup>(3)</sup>						
Mezuniyet için Toplam Kredi/AKTS						240
TOPLAMLARIN GENEL TOPLAMDAKİ YÜZDESİ						

**Notlar:**

- (1) Öğretim dili Türkçe olmasa bile ders adını Türkçe yazınız.
- (2) Öğretim dilini yazınız.
- (3) Toplamlar hesaplanırken zorunlu derslerin hepsi, seçmeli derslerin ise yalnızca öğretim planında yer aldığı sayı kadar kullanılmalıdır.

**Tablo 5.2 Ders ve Sınıf Büyüklükleri**

Dersin Kodu	Dersin Adı	Son İki	En	Dersin Türü <sup>(1)</sup>
-------------	------------	---------	----	----------------------------

		Yarıyılıda Açılan Şube Sayısı	Kalabalık Şubedeki Öğrenci Sayısı	Sınıf Dersi	Laboratuvar	Problem Saati	Diğer
AIITL 101	Atatürk İlkeleri ve İnkılap Tarihi I	1	29	% 100			KUZEM
TDL 103	Türk Dili I	1	29				KUZEM
YDL 105	Yabancı Dil (İngilizce) I	1	29	% 100			
MÜZ105	Piyano I	1	29	% 100			
MÜZ107	Koro I	1	29	% 100			
MÜZ119	Kulak Eğitimi ve Solfej I	1	29	% 100			
MÜZ123	Ses Eğitimi I	1	29	% 100			
MÜZ125	Temel Bilgisayar Eğitimi	1	29		% 100		
MÜZ127	Sanat Tarihi	1	29	% 100			
MÜZ113	Bireysel Çalgı I	1	Değişir.				% 100
OSD	ORTAK SEÇMELİ DERS	1	29	Değişir.			
AIITL 102	Atatürk İlkeleri ve İnkılap Tarihi II	1	29				KUZEM
TDL 104	Türk Dili II	1	29				KUZEM
YDL 106	Yabancı Dil (İngilizce) II	1	29	% 100			
MÜZ106	Piyano II	1	29	% 100			
MÜZ108	Koro II	1	29	% 100			
MÜZ120	Kulak Eğitimi ve Solfej II	1	29	% 100			
MÜZ124	Ses Eğitimi II	1	29	% 100			
MÜZ132	Müzikte Bilgisayar Kullanımı	1	29		% 100		
MÜZ130	Kültür Tarihi ve Uygarlık Tarihi I	1	29	% 100			
MÜZ113	Bireysel Çalgı II	1	Değişir.				% 100
OSD	ORTAK SEÇMELİ DERS	1	29	Değişir.			
MÜZ205	Piyano III	1	36	% 100			
MÜZ209	Koro III	1	28	% 100			
MÜZ201	Kulak Eğitimi ve Solfej III	1	46	% 100			
MÜZ231	Ses Eğitimi III	1	28	% 100			

MÜZ203	Armoni I	1	44	%100			
MÜZ211	Türk Halk Müziği Solfeji ve Kuramı I	1	33	%100			
MÜZ213	Türk Klasik Müziği Solfeji ve Kuramı I	1	28	%100			
MÜZ217	Müzik Tarihi I	1	28	%100			
MÜZ225	Türk Halk Müziği Repertuarı I	1	28	%100			
MÜZ227	Türk Klasik Müziği Repertuarı I	1	28	%100			
MÜZ229	Kültür ve Uygarlık Tarihi II	1	28	%100			
MÜZ207	Bireysel Çalgı III	1	Değişir.				%100
MÜZ206	Piyano IV	1	28	%100			
MÜZ210	Koro IV	1	28	%100			
MÜZ202	Kulak Eğitimi ve Solfej IV	1	28	%100			
MÜZ232	Ses Eğitimi IV	1	28	%100			
MÜZ204	Armoni II	1	28	%100			
MÜZ212	Türk Halk Müziği Solfeji ve Kuramı II	1	28	%100			
MÜZ214	Türk Klasik Müziği Solfeji ve Kuramı II	1	28	%100			
MÜZ218	Müzik Tarihi II	1	28	%100			
MÜZ226	Türk Halk Müziği Repertuarı II	1	28	%100			
MÜZ228	Türk Klasik Müziği Repertuarı II	1	28	%100			
MÜZ234	Sanat Felsefesi	1	28	%100			
MÜZ208	Bireysel Çalgı IV	1	Değişir.				%100
MÜZ305.1	Orkestra/Oda Müziği I	1	5				%100
MÜZ305.2	Orkestra I	1	2				%100
MÜZ305.3	Türk Halk Çalgıları Topluluğu I	1	7	%100			
MÜZ305.4	Türk Klasik Müziği Çalgıları Topluluğu I	1	4				%100
MÜZ305.5	Piyanoda Eşlik I	1	5				%100
MÜZ301	Kulak Eğitimi ve Solfej V	1	28	%100			
MÜZ307	Koro V	1	28	%100			
MÜZ327	Müzik Tarihi III	1	28	%100			

MÜZ329	Girişimcilik	1	28	%100			
S-I	Seçmeli Ders (.....)	1	28	%100			
	Seçmeli Ders (.....)	1	28	%100			
	Seçmeli Ders (.....)	1	28	%100			
MÜZ309	Bireysel Çalgı V	1	Değişir.				%100
MÜZ302	Kulak Eğitimi ve Solfej VI	1	28	%100			
MÜZ304	Müzikte Araştırma Teknikleri	1	28	%100			
MÜZ306.01	Orkestra/Oda Müziği II	1	5				%100
MÜZ306.02	Orkestra II	1	2				%100
MÜZ306.03	Türk Halk Çalgıları Topluluğu II	1	7	%100			
MÜZ306.04	Türk Klasik Müziği Çalgıları Topluluğu II	1	4				%100
MÜZ306.05	Piyanoda Eşlik II	1	5				%100
MÜZ308	Koro VI	1	28	%100			
S-II	Seçmeli Ders (.....)	1	28	%100			
	Seçmeli Ders (.....)	1	28	%100			
	Seçmeli Ders (.....)	1	28	%100			
	Seçmeli Ders (.....)	1	28	%100			
MÜZ310	Bireysel Çalgı VI	1	Değişir.				%100
MÜZ419	Kulak Eğitimi ve Solfej VII	1	28	%100			
MÜZ401.01	Orkestra/Oda Müziği III	1	4				%100
MÜZ401.02	Orkestra III	1	0				%100
MÜZ401.03	Türk Halk Çalgıları Topluluğu III	1	7	%100			
MÜZ401.04	Türk Klasik Müziği Çalgıları Topluluğu III	1	0				%100
MÜZ401.05	Piyanoda Eşlik III	1	2				%100
MÜZ403	Koro VII	1	28	%100			
MÜZ413	Bitirme Çalışması	1	28				%100
S-III	Seçmeli Ders (.....)	1	28	%100			
	Seçmeli Ders (.....)	1	28	%100			

	Seçmeli Ders (.....)	1	28	%100			
	Seçmeli Ders (.....)	1	28	%100			
	Seçmeli Ders (.....)	1	28	%100			
MÜZ405	Bireysel Çalgı VII	1	Değişir.				%100
MÜZ420	Kulak Eğitimi ve Solfej VIII	1	28	%100			
MÜZ402.01	Orkestra/Oda Müziği IV	1	4				%100
MÜZ402.02	Orkestra IV	1	0				%100
MÜZ402.03	Türk Halk Çalgıları Topluluğu IV	1	7	%100			
MÜZ402.04	Türk Klasik Müziği Çalgıları Topluluğu IV	1	0				%100
MÜZ402.05	Piyanoda Eşlik IV	1	2				%100
MÜZ404	Koro VIII	1	28	%100			
MÜZ414	Bitirme Çalışması	1	28				%100
S-IV	Seçmeli Ders (.....)	1	28	%100			
	Seçmeli Ders (.....)	1	28	%100			
	Seçmeli Ders (.....)	1	28	%100			
	Seçmeli Ders (.....)	1	28	%100			
	Serbest Seçmeli II	1	28	%100			
MÜZ406	Bireysel Çalgı VIII	1	Değişir.				%100

Not: (1) Her dersin oluştuğu türleri yüzde olarak veriniz (%75 sınıf dersi, %25 laboratuvar gibi).

## 5.2 Eğitim Planını Uygulama Yöntemi

5.2.1 Eğitim planının uygulanmasında kullanılan eğitim yöntemlerini (derse dayalı, modüler, probleme dayalı, ko-op uygulamalı vb. gibi) anlatınız. Eğitim planındaki derslerin/modüllerin alınma sırasındaki ders ilişkilerini gösteriniz.

Kullanılan eğitim yöntemleri derse dayalıdır. Aşağıdaki yönetmelik maddeleriyle uyumludur ve doğru orantılı olarak işlenmektedir:

### Öğretim planları

MADDE 14 – (1) Ders bilgi paketi ve AKTS’leri, 2547 sayılı Kanununun 44 üncü maddesinin (a) ve (b) fıkraları gereğince, Türkiye Yükseköğretim Yeterlilikler Çerçevesine göre Senato tarafından belirlenir. Ders plan ve AKTS’deki güncellemeler, Senato tarafından belirlenen tarihler arasında yılda bir kez yapılır.

(2) Öğretim planındaki dersler; teorik dersler, uygulamalar, laboratuvarlar, atölye çalışmaları, klinik ve alan uygulamaları, tez, bitirme ödevi, proje, staj, iş yeri uygulamaları ve benzeri çalışmaları kapsar. Dersler zorunlu, seçmeli veya zorunlu/seçmeli olabilir.

(3) Derslerin öğretim dili Türkçedir. Yabancı dil yeterliği almış öğrenciler için yabancı dil destekli programlar uygulanabilir. Ancak ilgili kurulun önerisi, Senatonun kararı ve Yükseköğretim Kurulunun onayı ile bazı programlarda kısmen veya tamamen yabancı dilde eğitim-öğretim yapılabilir. Yabancı dilde yürütülen programlarda derslerin açılması, uygulanması, sınavlarının yapılması ve diğer hususlar bu Yönetmelik hükümlerine uymak şartıyla Senato kararı ile belirlenir.

(4) Derslerin öğretim süresince dönemlere veya yıllara göre dağılımı, derslerin teorik, uygulama ve laboratuvar saatleri, AKTS değeri ve varsa koşulları ilgili kurulların kararı ve Senatonun onayı ile belirlenir. Koşullu ders uygulaması, alınan karardan bir akademik yıl sonra uygulamaya girer.

(5) Haftalık ders programları akademik takvime göre ilgili dekanlık/yüksekokul/meslek yüksekokulu ve bölüm başkanlıkları tarafından belirlenir. Haftalık ders programları; eğitim-öğretim başlamadan önce akademik takvimde belirlenen süre içinde ilan edilir. Ders bilgi paketi ile ilgili düzenlemeler Senato tarafından yapılır. Alan dışı ortak seçmeli dersler (OSD)'nin açılması ve yürütülmesi, Kastamonu Üniversitesi Ortak Seçmeli Dersler Koordinatörlüğü ve Ortak Seçmeli Dersler Uygulama Yönergesi çerçevesinde yapılır.

(6) Staj, iş yeri uygulaması ve intörn uygulaması, kamu kurum ve kuruluşları ile özel kuruluşlarda, Senato tarafından kabul edilen ilgili birimlerin yönergesi ve ilgili kurulun belirleyeceği esaslar çerçevesinde yürütülür. Bu birimlerde staj, yerinde mesleki uygulama, intörn ve klinik uygulamalar; akademik takvimin teorik eğitim, ara tatil ve sınavlarla ilgili süresini aşabilir, gerekli görüldüğü durumlarda akademik takvimden daha önce başlatılıp daha geç bitirilebilir.

### **5.3 Eğitim Planı Yönetim Sistemi**

5.3.1 Eğitim planının öngörüldüğü biçimde uygulanmasını güvence altına almak ve sürekli gelişimini sağlamak için kullanılan yönetim sistemini anlatınız. Burada, programı yürüten bölümün, bölüm başkanlığı düzeyinde ve/veya öğretim üyelerinden oluşan komiteler aracılığıyla, lisans programı eğitim planının sürekli gözetimini ve gelişimi sağlayan bir sistem kurmuş olması beklenmektedir.

Eğitim ve öğretim süreçlerinin yönetimi Fakültemiz, tüm hedeflerine ulaşabilmek için Kalite Yönetimi süreçlerini Planla, Uygula, Kontrol Et, Önlem Al (PUKÖ) anlayışının benimsenmesi planlanmaktadır. Eğitim ve öğretim sürecinde PUKÖ uygulaması, eğitim ile ilgili beklenilmeyen bir durum olduğunda hemen müdahale edilerek öğrenci ve akademisyenler için söz konusu sorun olumlu bir şekilde çözülmesidir. Tüm bölümlerimizde her yarıyıl başında akademik takvim çerçevesinde akademik kurul toplantıları yapılarak eğitim öğretim süreçleri işleyişi planlanmakta o döneme ait açılacak dersler belirlenmekte, öğrenci/sınıf dağılımı ve dersliklerin fiziksel ve teknolojik alt yapısına uygun dağılım yapılmakta ve dönem içerisinde uygulanarak kontrolleri sağlanmakta ve oluşan problemler değerlendirilmektedir.

### **5.4 Eğitim Planının Bileşenleri**

5.4.1 Eğitim planının “Temel Bilimler, Mesleki Konular, Genel Eğitim ve diğer” bileşenlerini nasıl sağladığını Tablo 5.1'de verilen sayısal verileri de kullanarak açıklayınız.

Tablo 5.1 ve 5.2'de verilen bilgiler dikkate alındığında her dönemde 30 AKTS'ye denk gelen ve 4. yılın sonunda (8. Dönem sonunda) toplam 240 AKTS'ye denk gelen bir düzen içerdiği

öngörülmektedir. Dönemlere göre dersler incelendiğinde öğrencilerin öncelikle müzik biliminin temellerini oluşturan ses ve nefes kullanımının temel bir ders üzerinden bilinçle uygulatılması, evrensel çalgı olarak kabul edilen piyanonun temel enstrüman olarak öğretilmesi, günümüz bilim ve teknolojilerinin müzikbilimle kesişen yönlerini elden geldiğince etraflı bir şekilde ve temel seviyelere uygun biçimde sunan temel bilgisayar eğitimleriyle zorunlu İngilizce eğitimleri vasıtasıyla çağa uygun bir temel oluşturulması ve temel nota okuma ve yazma süreçlerinin geliştirilmesi yanında, anadil bilinci ile dilin olanaklarının üniversite bilinci ile tanıtılması adına sunulan Türk dili dersleri, yakın geçmişin bugünle olan ilişkilerini çözümleyici bir perspektif sunan Atatürk İlkeleri ve İnkılâp Tarihi dersi ve Kültür, sanat ve estetik konularına interdisipliner bir bakışla yaklaşma konusunda tetikleyici rolleri olan Sanat Tarihi, Kültür ve Uygarlık Tarihi ve Sanat Felsefesi dersleri, öğrencilerin ilk iki yılının doğru bir temel üzerine inşa edilmesi adına bilinçli bir eğitim planının gerektirdiği bir düzen ve felsefe içermektedir. İkinci sınıfta Türk halk müziği ve Türk sanat müziği alanlarında hem solfej ve kuram, hem de repertuar eğitimleri verilerek temel kuramsal ve uygulamalı müzik bilgilerini farklı müzik türlerine uygulama bilinci geliştirilir. 3. Sınıfa kadar ağırlıklı olarak bireysel devam eden çalgı eğitimleri, 3. Ve 4. Sınıflarda toplu çalma yönünde verilen derslerle yeni bir çerçeve oluşturmaktadır. Bu son iki senede Müzikte Araştırma Teknikleri ile Bitirme Çalışması dersleri, öğrencilerin elde ettikleri kuramsal ve uygulamalı eğitim tecrübelerini bir anlamda bilimsel bir yazı diliyle özgün bir çalışma özelinde yazıya dökme becerisini kazandırmaya ve küçük çaplı bir eser ortaya koymaya yöneliktir. Bu da öğrencinin sanata bilimsel/müzikolojik bir temel oluşturacak bir biçimde bakabilme becerilerini geliştirme olanağı vermektedir.

Müzikoloji bölümünde Temel Bilimler alanında Türk Dili 1-2, Atatürk İlkeleri ve İnkılâp Tarihi 1-2 ve Yabancı Dil (İngilizce) 1-2 dersleri yer almaktadır. Meslekî konularda Müzikte Bilgisayar Kullanımı, Koro, Ses Eğitimi, Bireysel Çalgı, Kulak Eğitimi ve Solfej, Bitirme Tezi, Müzikte Araştırma Teknikleri gibi derslerden oluşmaktadır. Genel eğitim alanında da ilk yıl YÖK'ün belirlediği dersler verilmektedir.

5.4.2 Bazı bileşenler seçmeli derslerle karşılanıyorsa, bu bileşenlerin tüm öğrenciler tarafından sağlandığının nasıl garanti edildiğini açıklayınız.

Danışmanlar, Müzikoloji bölümü öğrencilerine seçmeli derslerin içeriği ve amaçlarına dair her dönem başında öğrencilere etraflıca bilgi vermektedir. Ayrıca her güz dönemi başında yapılan bölüm öğrenci toplantılarında da yeri geldikçe konuya dair bilgiler verilmekte ve sorular yanıtlanabilmektedir.

5.4.3 Temel bilim eğitiminin ilgili disipline uygun olduğuna ve gerekiyorsa deneysel çalışmalar ile desteklendiğine yönelik bilgileri ve söz konusu deneysel çalışmaları özetleyiniz.

Müzikoloji bölümünde deneysel çalışmalar bulunmamakla birlikte; Koro, Türk klâsik müziği repertuarı, Türk halk müziği repertuarı, Orkestra, Türk Halk Çalgıları Topluluğu, Orkestra/Oda Müziği, Piyanoda eşlik gibi derslerin bir konser salonunda veya Amfi'de seyircilere toplu olarak sunulduğu performans etkinlikleri bolca dinleyicilere sunulmaktadır.

## **Ölçüt 6. Öğretim Kadrosu**

### **6.1 Öğretim Kadrosunun Sayıca Yeterliliği**

6.1.1 Tablo 6.1 ve 6.2'yi doldurunuz. Bu tablolarda, programı yürüten bölümde yer alan tam zamanlı, yarı zamanlı ve ek görevli tüm öğretim üyeleri ve öğretim görevlileri yer almalıdır. Bu tabloları doldururken yeteri kadar satır ekleyebilirsiniz.

6.1.2 Öğretim kadrosunun programın tüm unsurlarını kapsayacak biçimde; a) nicelik, b) nitelik açısından yeterliliği kısa özgeçmişleri çerçevesinde irdelenmelidir.

Prof. Dr. Sıtkı AKARSU (Bölüm Başkanı): 1998-2002 Lisans Atatürk Üniversitesi Müzikoloji Bölümü, 2005-2007 Yüksek Lisans Kafkas Üniversitesi Eğitim Bilimleri Bölümü, 2008-2014 Doktora Atatürk Üniversitesi Eğitim Bilimleri Enstitüsü Eğitim Programları ve Öğretim, 2014-2015 Doktora Yüzüncü Yıl Üniversitesi Eğitim Bilimleri Enstitüsü Eğitim Programları ve Öğretim, 2014 Okutman Kafkas Üniversitesi, 2016 Yardımcı Doçent Kastamonu Üniversitesi, 2018 Doçent Kastamonu Üniversitesi, 2024 Profesör Kastamonu Üniversitesi. Müzikoloji lisansı ve Müzikbilimleri alanındaki lisansüstü birikimi neticesinde özellikle Türk Halk Müziği ve Türk Klâsik Müziği alanlarında uzmanlaşan Prof. Dr. Sıtkı AKARSU, Kastamonu Üniversitesi Güzel Sanatlar Fakültesi Müzikoloji Bölümü'nün kurucusu ve bölüm başkanıdır. Bağlama sazındaki uzmanlığı dışında pek çok çalgıda derin bilgisi olan Akarsu, aynı zamanda kuramsal ve tarihsel birikimiyle bölümde Türk müziği alanındaki en yetkili isimdir. Bölümümüzde bağlama, kanun, Türk halk müziği solfeji ve kuramı, Türk klâsik müziği solfeji ve kuramı, Türk halk müziği repertuarı, Türk klâsik müziği repertuarı, Türk halk çalgıları topluluğu, Türk klâsik müziği çalgıları topluluğu, Türk müziği formları, bitirme çalışması gibi dersler vermekte olup, aynı zamanda lisans ve lisansüstü programlarda pek çok öğrencinin danışmanlığını da yapmakta, lisansüstü programlarda da alan uzmanı olduğu konularda çok yönlü eğitimler vermektedir.

Prof. Dr. Lale HÜSEYNOVA (Öğretim Üyesi): 1988-1993 Lisans Azerbaycan Devlet Konservatuvarı Lisans Çift Anadal, 1997-2002 Doktora A. Hüseyinzade Adina Azerbaycan Devlet Medeniyet ve İnce Sanat Üniversitesi Bütünleşik Doktora, 2011-2012 Doktor Öğretim Üyesi Cumhuriyet Üniversitesi, 2012-2018 Doçent Cumhuriyet Üniversitesi, 2021 Profesör Kastamonu Üniversitesi. Lisans ve Lisansüstü programlarda aldığı nitelikli eğitimler neticesinde özellikle Klâsik Avrupa müziği konusunda yetkinlik kazanmış; keman ve piyano eğitimi konusunda ustalaşmıştır. Bugün yaklaşık 35 yıla yaklaşan akademik birikimiyle bölümümüzde keman, piyano, armoni, orkestra/oda müziği, piyanoda eşlik, bitirme tezi gibi dersleri büyük bir ciddiyetle sürdürmektedir. Aynı zamanda birikimlerini lisansüstü derslerinde de öğrencilere aktarmaktadır. Aynı zamanda lisans ve lisansüstü programlarda çeşitli öğrencilerin/sınıfların danışmanlığını yapmaktadır.

Dr. Öğr. Üyesi Elçin ERGİN TALAKA (Öğretim Üyesi): 1999-2003 Lisans Gazi Üniversitesi Gazi Eğitim Fakültesi Güzel Sanatlar Eğitimi Bölümü, 2004-2006 Yüksek Lisans Gazi Üniversitesi Eğitim Bilimleri Enstitüsü Müzik Eğitimi, 2009-2015 Doktora Abant İzzet Baysal Üniversitesi Eğitim Bilimleri Enstitüsü Müzik Eğitimi, 2013 Araştırma Görevlisi Harran Üniversitesi, 2017 Yardımcı Doçent Harran Üniversitesi, 2019 Doktor Öğretim Üyesi Kastamonu Üniversitesi, 2022-2024 Kastamonu Üniversitesi Dekan Yardımcılığı. Uzmanlık alanı eğitim bilimleri olan Dr. Öğr. Üyesi Elçin Ergin Talaka, aynı zamanda fakültemizde dekan yardımcılığı idari görevini icra etmiştir. Ana çalgısı klâsik gitar olup, klâsik Avrupa müziği konusundaki derin bilgisi ve koro müziğine olan hakimiyeti ile gitar, koro, kulak eğitimi ve solfej, müzikte araştırma yöntemleri, orkestra, bitirme tezi gibi lisans derslerinde yetkili pozisyonadadır. Talaka, özellikle eğitim bilimlerindeki lisansüstü hakimiyetiyle aynı zamanda bu alanlarda temel sayılabilecek lisansüstü derslerine de girmekte olup, kendisinin bölümde lisans ve lisansüstü danışmanlıkları da bulunmaktadır.

Öğr. Gör. Ömer GÖKHAN (Öğretim Elemanı): 2016-2020, Lisans, Ankara Yıldırım Beyazıt Üniversitesi, Türk Musikisi Devlet Konservatuvarı, Türk Müziği Bölümü. 2020-2023, Yüksek Lisans, Türkiye, Ankara Hacı Bayram Veli Üniversitesi, Lisansüstü Eğitim Enstitüsü, Türk Müziği Anabilim Dalı (YL) (Tezli). 2024-Halen, Doktora, Türkiye, Hacettepe Üniversitesi, Güzel Sanatlar Enstitüsü, Geleneksel Türk Müzikleri Anabilim Dalı. 2021-2024, Müzik Öğretmeni, Ağrı Doğubeyazıt, Çiftlik Ortaokulu, T.C. Millî Eğitim Bakanlığı. 2024, Öğretim Görevlisi, Kastamonu Üniversitesi, Güzel Sanatlar ve Tasarım Fakültesi, Müzikoloji Bölümü. Türk Halk Müziği, Etnomüzikoloji, Bağlama ve Kabak Kemane gibi uzmanlık alanları bulunan Gökhan, çeşitli devlet kurumlarında saz sanatçısı olarak konserler vermiştir. Bölümümüzde Kabak Kemane, Bağlama, Türk Halk Müziği Solfeji ve Kuramı dersleri, Türk Halk Müziği Repertuarı dersleri, Türk Halk Çalgıları Topluluğu dersleri, Türk Müziği Form Bilgisi gibi derslere girmekte olup, lisans danışmanlıkları da bulunmaktadır.

Arş. Gör. Tunahan ALAN (Öğretim Elemanı): 2008-2011, Ortaokul, Anadolu Üniversitesi, Devlet Konservatuvarı, Müzik ve Bale Ortaokulu, Yaylı Çalgılar Anasanat Dalı, Keman Sanat Dalı. 2011-2015, Lise, Anadolu Üniversitesi, Devlet Konservatuvarı, Müzik ve Sahne Sanatları Lisesi, Yaylı Çalgılar Anasanat Dalı, Keman Sanat Dalı. 2015-2019, Lisans, Anadolu Üniversitesi, Devlet Konservatuvarı, Müzikoloji Bölümü, Genel Müzikoloji Anabilim Dalı, Lisans Programı. 2021-2022, Pedagojik Formasyon Sertifika Programı, Anadolu Üniversitesi, Eğitim Fakültesi, Müzik Branşı. 2020-2023, Yüksek Lisans, Hacettepe Üniversitesi, Güzel Sanatlar Enstitüsü, Geleneksel Türk Müzikleri Anabilim Dalı, Yüksek Lisans Programı. 2023-2024, Tezsiz Yüksek Lisans, Osmangazi Üniversitesi, Sosyal Bilimler Enstitüsü, Turizm Rehberliği Anabilim Dalı, Tezsiz Yüksek Lisans Programı. 2023-Halen, Hacettepe Üniversitesi, Güzel Sanatlar Enstitüsü, Geleneksel Türk Müzikleri Anabilim Dalı, Doktora Programı. 2024, Araştırma Görevlisi, Kastamonu Üniversitesi. Keman Sanat Dalı'na ek olarak Arkeomüzikoloji, Organoloji (Çalgıbilim), Kültürel Müzikoloji ve Tarihsel Müzikoloji gibi Müzikoloji Bilim Dalı'na dair akademik donanımı ve yetkinliği bulunmaktadır.

Öğr. Gör. Dr. Samet YÜCE: 1987-1990 Lisans-Atatürk Üniversitesi İngiliz Dili ve Edebiyatı, 2013-2015 Karabük Üniversitesi Sosyal Bilimler Enstitüsü Uluslararası İlişkiler (YL) (Tezli), 2013-2017 Anadolu Üniversitesi İktisat Fakültesi Uluslararası İlişkiler Bölümü (Lisans), 2015-2021 Sakarya Üniversitesi Ortadoğu Enstitüsü Ortadoğu Çalışmaları (DR). İngilizce konusundaki derin tecrübesiyle Müzikoloji Bölümü 1. Sınıf öğrencilerine 2 dönem boyunca haftada 4 saat İngilizce dersi vermektedir.

Öğr. Gör. Mücahit Zafer AĞ: Lisans, Türkiye, Gazi Üniversitesi, Fen-Edebiyat Fakültesi, Tarih Pr., 1995, 2000. Yüksek Lisans, Türkiye, Kastamonu Üniversitesi, Sosyal Bilimler Enstitüsü, Yakınçağ Tarihi (YL) (Tezli), 2009, 2019. 2002 yılından itibaren Kastamonu Üniversite'sinde göreve başlamış olan AĞ, Tarih alanındaki derin bilgisi ve akademik donanımıyla 1. Sınıf Müzikoloji öğrencilerine Atatürk İlkeleri ve İnkılâp Tarihi 1 ve 2 derslerini vermektedir.

Öğr. Gör. Özgür YENİ: 2002-2006- Lisans Selçuk Üniversitesi Edebiyat Fakültesi Sanat Tarihi Bölümü, 2006-2009 Selçuk Üniversitesi Sosyal Bilimler Enstitüsü Sanat Tarihi (YL) (Tezli), 2017-2018 Gazi Üniversitesi Sosyal Bilimler Enstitüsü Sanat Tarihi (DR), 2018 Selçuk Üniversitesi Sosyal Bilimler Enstitüsü Sanat Tarihi (DR Devam ediyor.) Sanat Tarihi alanında uzman olan Yeni, bölümümüzde Sanat tarihi, Kültür ve uygarlık tarihi 1-2 ve Sanat felsefesi derslerini, bu alanlardaki derin birikimi ve donanımıyla yürütmektedir.

Öğr. Gör. Osman EROĞLU: 2006-2010-Lisans, Fırat Üniversitesi İnsani ve Sosyal Bilimler Fakültesi Türk Dili ve Edebiyatı Bölümü, 2011-2013-YL Gaziantep Üniversitesi Sosyal Bilimler Enstitüsü Türk Dili ve Edebiyatı (YL) (Tezli), 2016-2023 Ankara Hacı Bayram Veli Üniversitesi Lisansüstü Eğitim Enstitüsü Yeni Türk Edebiyatı (DR-Devam ediyor.) Kastamonu Üniversitesi Türk Dili Bölümü öğretim görevlilerinden Osman Eroğlu, retorik, edebiyat,

filoloji, edebiyat teorisi ve dünya edebiyatı konularında uzmandır. Bölümümüzde alan uzmanı olarak 1. Sınıflara 2 dönemlik Türk Dili dersini yürütmektedir.

Öğr. Gör. Dr. Sevim ÇEVEN: 2002-2006 (Lisans) Gazi Üniversitesi Ticaret ve Turizm Eğitim Fakültesi Büro Yönetimi Eğitimi Bölümü, 2010-2013 Gazi Üniversitesi Eğitim Bilimleri Enstitüsü Büro Yönetimi Eğitimi (YL) (Tezli), 2017-2018 Bülent Ecevit Üniversitesi Sosyal Bilimler Enstitüsü İşletme (Dr), Kastamonu Üniversitesi Sosyal Bilimler Enstitüsü İşletme (DR). Alanında uzman bir akademisyen olarak 3. Sınıf öğrencilerimize Girişimcilik dersi vermektedir.

Misafir Öğretim Elemanı Esmâ Gizem KIRMIZI (31. Madde Görevlendirme): Lisans Bursa Uludağ Üniversitesi Müzik Öğretmenliği, Kastamonu Üniversitesi Sanat ve Tasarım Ana Sanat Dalı (Müzik Alanı) Yüksek Lisans. Kastamonu Üniversitesi Sanat ve Tasarım Ana Sanat Dalı Sanatta Yeterlik Programı (2023 devam ediyor.). Lisans öğrenimi içinde almış olduğu ney dersleri dışında, özellikle kendini yetiştirdiği şan alanında yaptığı ileri düzey çalışmalar yanında, klâsik Batı müziği alanında çeşitli açılardan kendini yetiştirmiş, müzik öğretmenliği alanındaki lisans formasyonu ile Müzikoloji bölümünde her sınıftan öğrenciye eğitim vermektedir. Ses eğitimi ve bireysel şan dersleri başta olmak üzere, ney, koro 1, çalgı bilgisi, temel bilgisayar eğitimi, müzikte bilgisayar kullanımı, ses sağlığı, bireysel ses eğitimi, bitirme çalışması gibi lisans derslerini başarıyla yürütmektedir.

Misafir Öğretim Elemanı Yiğitcan Haluk YÜCEDAĞ (31. Madde Görevlendirme): Lisans-2016, Kırıkkale Üniversitesi Güzel Sanatlar Fakültesi Müzik Bölümü, Müzik Bilimleri Programı, Kastamonu Üniversitesi Sanat ve Tasarım Ana Sanat Dalı (Müzik Alanı) Yüksek Lisans (Devam ediyor.) 2016-2017, Kırıkkale Final Koleji. 2017-2019, Kırıkkale Anadolu Güzel Sanatlar Lisesi. 2019-2020, Antalya Adalya Koleji. 2020-2023, Kastamonu BİLSEM Müzik Öğretmenliği. Ana çalgısı olan piyano eğitiminde sahip olduğu donanımı ve mesleki birikimiyle bölümümüzde klâsik batı müziğindeki formasyonu ile Müzik Formları, Türk Müziği Form Bilgisi, Müzik Tarihi derslerini yürütmüş, Kulak Eğitimi ve Solfej 1-2, Bireysel Çalgı Piyano derslerini yürütmektedir.

Misafir Öğretim Elemanı Yıldırım YILMAZ (31. Madde Görevlendirme): Lisans, 2018, Atatürk Üniversitesi, Müzik Eğitimi Anabilim Dalı. Kastamonu Bilim ve Sanat Merkezi, Müzik Öğretmenliği, 2021-Halen. Hem lisans dönemindeki eğitim formasyonu, hem de ana çalgısı olan yan flütteki zengin birikimi ve donanımıyla bölümümüzde Bireysel Çalgı Flüt (Yan Flüt) derslerini yürütmektedir.

Misafir Öğretim Elemanı Sait DEMİR (31. Madde Görevlendirme): Lise, Uşak Anadolu Güzel Sanatlar Lisesi, 2016. Lisans, Kastamonu Üniversitesi, Eğitim Fakültesi, Müzik Öğretmenliği Bölümü, 2021. Yüksek Lisans, Kastamonu Üniversitesi, Sosyal Bilimler Enstitüsü, 2023. Kastamonu Üniversitesi Koleji, Müzik Öğretmenliği (2 Yıl). Kastamonu Kadıdağı Halkeğitimi Merkezi, Koro Şefliği. Kastamonu Belediyesi Eğitim Merkezi, KASMEK, Usta Çğretici (Ud, Bağlama, Koro). Kadıdağı Halkeğitim Merkezi, Özel Eğitim kulu, Müzik Öğretmenliği. Türkiye Geneli – Halkeğitimler Koro Yarışması, Kastamonu İli Birincisi, Kastamonu Temsilcisi. Demir, Ud çalgısı üzerine sahip olduğu donanımı ve eğitim bilimleri uzmanlığı ile bölümümüzde Bireysel Çalgı Ud derslerini yürütmektedir.

Misafir Öğretim Elemanı Fikret KUŞOĞLU (31. Madde Görevlendirme): Lisans-2007- Anadolu Üniversitesi, İktisadi ve İdari Bilimler Fakültesi, Kamu Yönetimi Bölümü. Lisans-2018-Samsun Ondokuz Mayıs Üniversitesi, İlahiyat Fakültesi, Kastamonu Üniversitesi, Sanat ve Tasarım Anasanat Dalı (Müzik Alanı) Yüksek Lisans (Devam Ediyor). 1997 yılından itibaren İmam-Hatip olarak görev yapmaktadır. 2003 yılından beri ney çalgısı icra ve eğitimi gerçekleştirmektedir. 2007-2013 yılları arasında Kastamonu Eğitim Merkezinde Musiki

eğitmenliği yapmaktadır. Ney çalgısı üzerine sahip olduğu donanımıyla bölümümüzde Bireysel Çalgı Ney derslerini yürütmektedir.

Misafir Öğretim Elemanı İlker YAVUZOĞLU (31. Madde Görevlendirme): 19 Şubat 2024 - Misafir Öğr. Gör./31. Madde - KÜ. GSTF./Müzikoloji Bölümü. 23 Eylül 2024 - Misafir Öğr. Gör./31. Madde - KÜ. GSTF./Müzikoloji Bölümü 2007-2024 Arya Sanat Merkezi İşletmeciliği. 2015-2020 Milli Eğitim Bakanlığı Kastamonu İlköğretim ve Liseleri Halkoyunları Orkestra Şefliği. 2008-2010 Kastamonu Güzel Sanatlar Lisesi Müzik Öğretmenliği. 2006-2007 İstanbul Boğaz Komutanlığı, Kanuni. Yavuzoğlu, Kanun çalgısı üzerine sahip olduğu donanımı ve derin eğitimlik tecrübesiyle bölümümüzde Bireysel Çalgı Kanun derslerini yürütmektedir.

Misafir Öğretim Elemanı Okan ZAIFOĞLU (31. Madde Görevlendirme): Lisans-Kastamonu Üniversitesi Eğitim Fakültesi Müzik Öğretmenliği Bölümü, Kastamonu Üniversitesi Sanat ve Tasarım Ana Sanat Dalı (Müzik Alanı) Yüksek Lisans (Devam ediyor.) Hem lisans dönemindeki eğitim formasyonu, hem de ana çalgısı olan klarnetteki zengin birikimiyle bölümümüzde Bireysel Çalgı Klarnet derslerine girmektedir.

Misafir Öğretim Elemanı İlham KAMILKIZI (31. Madde Görevlendirme): Lise, Bülbül Müzik Okulu ve Lisesi, 1979-1990. Lisans, Üzeyir Hacıbeyli Azerbaycan Devlet Konservatuvarı (BAKÜ Müzik Akademisi), 1990-1994. Yüksek Lisans, Azerbaycan Devlet Konservatuvarı, 1994-1995. Sanatta Yeterlik, Kastamonu Üniversitesi, Güzel Sanatlar Enstitüsü, Sanat ve Tasarım Anasanat Dalı, Müzik Alanı, 2024-Halen. 2016- Sınav Özel Koleji/Merkez-Ankara. 2016-2016, Bahçeşehir koleji/Gaziantep. 2013-2015, Kültür ve Sanat Merkezi. 2005-2013, Kafkas Üniversitesi Devlet Konservatuvarı Müzik Bölümü Öğretim Görevlisi (Müzikoloji ve Piyano). 1995-2005, Bakü Müzik Akademisi, Bülbül İsimli Özel Müzik Koleji. 1994-1995, Azerbaycan Devlet Güzel Sanatlar Koleji. 14-16. 12 2007, Türk Halk Enstrümanları Uluslararası Sempozyum, Kocaeli, 06-07.05.2004, Türk Destanları Türk Halkının Ebedi Salmesidir Uluslararası Konferansı, Bakü, 20-22.05.2004, Oğuzlardan Osmanlıya Uluslararası Sempozyumu, Diyarbakır. Çeşitli Bireysel ve Topluluk Konserleri. Kamilkızı, Piyano icrası ve eğitimi alanında sahip olduğu donanımı ve derin eğitimlik tecrübesiyle bölümümüzde Bireysel Çalgı Piyano ve Sınıf Piyano derslerini yürütmektedir.

Misafir Öğretim Elemanı İsmail NAHAR (31. Madde Görevlendirme): Lisans, İstanbul Teknik Üniversitesi, Türk Musikisi Devlet Konservatuvarı, Müzikoloji Bölümü, 2004-2009. Yüksek Lisans, Kastamonu Üniversitesi, Eğitim Fakültesi, Güzel Sanatlar Müzik Eğitimi Anabilim Dalı, 2021-2024. 2014-Halen, Kastamonu Şehit Mehmet Yılmaz İmam Hatip Ortaokulu. Nahar, bağlama ve müzik eğitimi alanında sahip olduğu zengin birikimi ve eğitimlik deneyimiyle bölümümüzde Bireysel Çalgı Bağlama derslerini yürütmektedir.

6.1.3 Öğretim kadrosunun programın tüm alanlarını kapsayacak biçimde, sayıca yeterliliğini irdeleyiniz.

Kadrolu eğitim üyeleri dışında bölümümüz, 31. Madde ile görevlendirilen öğretim elemanlarıyla desteklenmektedir. Bölümümüzde müzik alanında 3 adet öğretim üyesi, 2 adet öğretim elemanı, 8 kadar 31. Madde görevlendirmesiyle gelen misafir öğretim elemanı bulunmaktadır.

5 adet 31. Madde görevlendirmesiyle gelen öğretim elemanı ve 1 misafir öğretim elemanı bulunmaktadır. Bölümdeki her hoca uzmanı oldukları çalgı veya çalgıların dersine girmektedir. 31. Madde görevlendirmeli hocalardan 3'ü yalnız enstrüman dersine, 2'si ise enstrüman dışında ayrıca teorik ve uygulamalı derslere girmektedir. Öğretim üyeleri doğası gereği çok daha yoğun bir ders programı ile çalışmakta olup, dersler, alanlarında donanımlı hocalarca nicelik ve nitelik açısından yeterli düzeyde işlenmektedir.

## 6.2 Öğretim Kadrosunun Nitelikleri

6.2.1 Öğretim kadrosunun sahip olduğu niteliklerin yeterliğini ve programın sürdürülmesi, değerlendirilmesi ve geliştirilmesi yönündeki yaklaşım ve uygulamalarını Ölçüt 6.2’de belirtilen özellikleri de göz önüne alarak irdeleyiniz.

GÖREV TANIMI: BÖLÜM BAŞKANI

KURUM İÇİNDEKİ YERİ Üst Makam: Dekan Yardımcıları-Dekan

Bağlı Birimler: Bölüm Öğretim Elemanları, Bölümün iş ve işlemlerini yürütmekle görevlendirilen İdari Personel

GÖREVİN KISA TANIMI

Bölüm kurullarına başkanlık etmek, bölüm kurullarını uygulamak.

GÖREV, YETKİ VE SORUMLULUKLARI

Bölüm kurullarına başkanlık etmek, bölüm kurullarının kararlarını uygulamak ve bölüme bağlı birimler arasında koordinasyon, iletişim ve iş birliğini sağlamak,

Üniversite stratejik planı çerçevesinde fakülte veya yüksekokulca hazırlanan gelişim planına uygun olarak bölümün insan kaynakları, teknolojik ve fiziki altyapı, donanım vb ihtiyaçlarını bölüm kurulunun da görüşünü alarak dekanlığa sunmak,

Bölümün birimleri ve her düzeydeki personelini kapsayacak şekilde motivasyon, işbirliği, dayanışma, mensubiyet ve aidiyet duygularını geliştirecek yönde çalışmalar yapmak, gözetim, denetim ve değerlendirme görevlerini yerine getirmek,

Bölümdeki eğitim-öğretim, topluma hizmet, bilimsel araştırma ve yayın faaliyetlerinin düzenli bir şekilde yürütülmesini sağlamak,

Akademik personel, iş dünyası, toplum ve öğrencilerin görüş ve katkılarını da alarak dekanlık ile koordineli bir biçimde eğitim-öğretim, bilimsel faaliyetler ve diğer hizmetlerin kalitesini artırma yönünde çalışmalar yapmak,

Her akademik yılsonunda ve istenildiğinde bölümün idari, akademik, bilimsel ve diğer faaliyetleri hakkında dekanlık rapor sunmak,

Öğretim elemanlarının performanslarını ve öğrencilerin başarı durumlarını düzenli olarak izlemek ve değerlendirmek, Bölümde çalışma düzenini oluşturmak, koordinasyon, takip ve disiplini sağlamak,

Dekanlık tarafından verilen diğer görevleri yürütmek. Bölüm başkanı, bölümün ve bölüme bağlı birimlerin eğitim-öğretim ve araştırma kapasitesinin rasyonel bir şekilde kullanılmasında ve geliştirilmesinde, gerektiği zaman güvenlik önlemlerinin alınmasında, öğrencilere gerekli sosyal hizmetlerin sağlanmasında, öğrenme kaynaklarının geliştirilmesinde, eğitim-öğretim, topluma hizmet, bilimsel araştırma ve yayın faaliyetlerinin düzenli bir şekilde yürütülmesinde, demirbaş eşyanın korunmasında, bütün faaliyetlerin gözetim ve denetiminin yapılmasında ve bu işlerin takip ve denetiminde ve sonuçlarının alınmasında dekanlığa karşı sorumludur.

GÖREVİN GEREKTİRDİĞİ NİTELİKLER

657 Sayılı Devlet Memurları Kanunu

2547 Sayılı Yükseköğretim Kanunu

Üniversitelerde Akademik Teşkilât Yönetmeliği

GÖREV TANIMI: DEKAN YARDIMCISI

KURUM İÇİNDEKİ YERİ

Üst Makam: Dekanlık Bağlı Birimler: Fakülte Akademik ve idari birimler

GÖREVİN KISA TANIMI

Fakültenin Eğitim-Öğretim Faaliyetleri ile ilgili çalışmalarını yürütmek ve denetlemek.

GÖREV, YETKİ VE SORUMLULUKLARI

Birimin tüm sevk ve idaresinde Dekana birinci derecede yardımcı olmak, Fakültenin Eğitim-Öğretim faaliyetlerini organize etmek,

Eğitim-Öğretim programlarının Geliştirilmesini (Müfredatların Takibi ve Güncellenmesi) sağlamak. Sistem, mevzuat ve yönetmelikleri takip etmek,

İdari Personelin görev ve sorumluluklarının belirlenmesini sağlamak,

Bölümler arası koordinasyonu sağlamak,

Dekanın görevi başında bulunmadığı zamanlarda

Dekanlığa vekalet etmek,

Dekana karşı sorumlu olmak,

Dekanın görevi başında bulunmadığı zamanlarda Fakülte Akademik Kurulu, Fakülte Kurulu ve Fakülte Yönetim Kurulu gibi kurullara başkanlık etmek,

Akademik personelin izin, rapor gibi işlemlerini yapmak,

Giden, gelen yazışmalara açıklık getirmek,

Burs komisyonunda görev almak,

Mevlana komisyonunda görev almak,

Web komisyonu faaliyetlerinde görev almak,

Bilimsel faaliyetlerin planlanması ve koordinasyonunu sağlamak,

Kalite güvence ve akreditasyon çalışmalarına katılmak,

Personel disiplin faaliyetlerini incelemek,

Mezuniyet komisyonlarının takibini yapmak,

Fakülte dergisinin koordinasyon ve kontrol işlemlerini yapmak,

Akademik personelin özlük işlerinin takibini yapmak ve insan kaynaklarının geliştirilmesini sağlamak,

Faaliyet raporu, stratejik plan, iç kontrol standartları uyum eylem planı ve denetim raporunu kontrol etmek,

Yatay Geçiş, Dikey Geçiş, Çift Anadal, Yandal, Yabancı öğrenci kabulü ile ilgili çalışmaların takibini yapmak ve yabancı öğrencilerin oryantasyonunu sağlamak,

Eğitim-Öğretim programlarının takibini yapmak,

Ulusal ve Uluslararası ilişkiler ve işbirliklerinin geliştirilmesi yönünde Erasmus, Farabi programlarından yararlanmak isteyen öğrencilere yardımcı olmak, bölümlerde koordinasyonu sağlamak,

Fakültenin uluslararası ilişkilerinin artırılması ve yürütülmesinde Dekana yardımcı olmak,  
Dekanın katılmadığı durumlarda dış paydaşlarla ilgili toplantılarda fakülteyi temsil etmek ve ikili ilişkileri yürütmek,  
Birimde çalışan personel arasındaki işbölümünü yaparak uyumlu ve verimli çalışma ortamı sağlamak,  
Dekanın verdiği diğer görevleri yapmaktır.

#### GÖREVİN GEREKTİRDİĞİ NİTELİKLER

657 Sayılı Devlet Memurları Kanunu

2547 Sayılı Yükseköğretim Kanunu

Üniversitelerde Akademik Teşkilât Yönetmeliği

#### GÖREV TANIMI: ÖĞRETİM ÜYESİ

#### KURUM İÇİNDEKİ YERİ

Üst Makam: Bölüm Başkan Yardımcıları-Bölüm Başkanı-Dekan Yardımcıları-Dekan

Bağlı Birimler:

#### GÖREVİN KISA TANIMI

Üniversitenin vizyonu, misyonu doğrultusunda eğitim ve öğretimi gerçekleştirmek için gerekli tüm faaliyetlerinin etkenlik ve verimlilik ilkelerine uygun olarak yürütülmesi amacıyla çalışmaları yapmak.

#### GÖREV, YETKİ VE SORUMLULUKLARI

Yükseköğretim kurumlarında ve bu kanundaki amaç ve ilkelere uygun biçimde ön lisans, lisans ve lisansüstü düzeylerde eğitim -öğretim ve uygulamalı çalışmalar yapmak ve yaptırmak, proje hazırlıklarını ve seminerleri yönetmek, Bilimsel araştırma ve faaliyetlerin yapılmasında hazır bulunmak, bunların gerçekleştirilmesine yardımcı olmak, İlgili birim başkanlığınca düzenlenecek programa göre, belirli günlerde öğrencileri kabul ederek, onlara gerekli konularda yardım etmek, bu kanundaki amaç ve ana ilkeler doğrultusunda yol göstermek ve rehberlik etmek, Yükseköğretim kurumlarında, bilimsel araştırmalar ve yayımlar yapmak, Yetkili organlarca verilecek görevleri yerine getirmek, Bu kanunla verilen diğer görevleri yapmaktır.

#### GÖREVİN GEREKTİRDİĞİ NİTELİKLER

2547 Sayılı Yüksek Öğretim Kanunu

657 Sayılı Devlet Memurları Kanunu

Üniversitelerde Akademik Teşkilât Yönetmeliği

6.2.1 Ders vermekle yükümlü olan öğretim üyesi ve öğretim görevlilerinin özet özgeçmişlerini belirtilen formata uygun olarak Ek I.2'de veriniz.



Öğretim Elemanının Adı ve Soyadı	TZ, YZ, EG <sup>(1)</sup>	Son İki Dönemde Verdiği Tüm Dersler (Dersin	Toplam Etkinlik Dağılımı <sup>(3)</sup>		
			Öğretim	Araştırma	Diğer <sup>(4)</sup>
Prof. Dr. Sıtkı AKARSU	TZ	MÜZ113.4/2/ Güz/2022 MÜZ114.6/2/ Bahar/2023 MÜZ211/2/ Güz/2022 MÜZ213/2/ Güz/2022 MÜZ217/2/ Güz/2022 MÜZ225/2/ Güz/2022 MÜZ227/2/ Güz/2022 MÜZ207.4/2/ Güz/2022 MÜZ207.7/2/ Güz/2022 MÜZ212/2/ Bahar/2023 MÜZ214/2/ Bahar/2023 MÜZ2182/ Bahar/2023 MÜZ226/2/ Bahar/2023 MÜZ228/2/ Bahar/2023 MÜZ208.4/ 2/ Bahar/2023 MÜZ208.6/ 2/ Bahar/2023 MÜZ326/2/ Bahar/2023 MÜZ306.03/3/ Bahar/2023 MÜZ305.3/ 3/ Güz/2022 MÜZ327/2/ Güz/2022 MÜZ401.03/3/ Güz/2022 MÜZ427/2/ Güz/2022 MÜZ429/2/ Güz/2022 MÜZ402.03/3/ Bahar/2023 MÜZ430/2/ Bahar/2023 MÜZ213 / Güz/2024 MÜZ227 / Güz/2024 MÜZ305.04 / Güz/2024 MÜZ413 / Güz/2024 MÜZ423 / Güz/2024	% 100		

		MÜZ427 / Güz/2024 MÜZ401.04 / Güz/2024			
Prof. Dr. Lale HÜSEYNOVA	TZ	MÜZ105/2/Güz/2022 MÜZ113.1/2/Güz/2022 MÜZ113.7/2/ Güz/2022 MÜZ106/2/Bahar/2023 MÜZ114.1/2/Bahar/2023 MÜZ114.7/2/Bahar/2023 MÜZ205/3/Güz/2022 MÜZ203/2/Güz/2022 MÜZ207.1/2/Güz/2022 MÜZ207.7/2/Güz/2022 MÜZ204/2/Bahar/2023 MÜZ206/3/ Bahar/2023 MÜZ208.1/2/Bahar/2023 MÜZ208.7/2/Bahar/2023 MÜZ305.1/3/Güz/2022 MÜZ305.5/3/Güz/2022 MÜZ317/2/ Güz/2022 MÜZ309.1/2/ MÜZ309 MÜZ309.7/2/ MÜZ309 MÜZ306.01/3/ Bahar/2023 MÜZ306.05/3/ Bahar/2023 MÜZ310.1./2/ Bahar/2023 MÜZ310.7/2/ Bahar/2023 MÜZ336/2/ Bahar/2023 MÜZ401.01/3/ Güz/2022 MÜZ401.05/3/ Güz/2022 MÜZ413/1/ Güz/2022 MÜZ405.1/2/ Güz/2022 MÜZ405.7/2/ Güz/2022 MÜZ402.01/3/ Bahar/2023	% 100		

		MÜZ402.05/3/ Bahar/2023 MÜZ414/1/ Bahar/2023 MÜZ442/2/ Bahar/2023 MÜZ406.1/2/ Bahar/2023 MÜZ406.7./2/ Bahar/2023 MÜZ113.1 / Güz/2024 MÜZ113.7/ Güz/2024 MÜZ203/ Güz/2024 MÜZ207.1/ Güz/2024 MÜZ309.1/ Güz/2024 MÜZ305.01/ Güz/2024 MÜZ413/ Güz/2024 MÜZ405.1/ Güz/2024 MÜZ405.7/ Güz/2024 MÜZ401.01/ Güz/2024 MÜZ401.05/ Güz/2024			
Dr. Öğr. Üyesi Elçin Ergin TALAKA	TZ	MÜZ107/2/2/ Güz/2022 MÜZ113.5/2/ Güz/2022 MÜZ108/2/ Bahar/2023 MÜZ114.5/ 2/ Bahar/2023 MÜZ209/2/ Güz/2022 MÜZ201/ Güz/2022 MÜZ210/2/ Bahar/2023 MÜZ202/2/ Bahar/2023 MÜZ208/2/ Bahar/2023 Müz301/2/ Güz/2022 MÜZ305.02/3/ Güz/2022 MÜZ307/ 2/ Güz/2022 MÜZ309.5/ 2/ Güz/2022 MÜZ302/2/ Bahar/2023 MÜZ304/ 2/ Bahar/2023 MÜZ306.02/3/ Bahar/2023	%100		

		MÜZ308/2/ Bahar/2023 MÜZ310.5/2/ Bahar/2023 MÜZ419/2/ Güz/2022 MÜZ401.02/3 /Güz/2022 MÜZ403/2/ Güz/2022 MÜZ413/1/ Güz/2022 MÜZ405.5/2/ Güz/2022 MÜZ402.02/3/ Bahar/2023 MÜZ404/2/ Bahar/2023 MÜZ406.5/ 2/ Bahar/2023 MÜZ414/ 1/ Bahar/2023 MÜZ113.5 / Güz/2024 MÜZ207.5/ Güz/2024 MÜZ301/ Güz/2024 MÜZ307/ Güz/2024 MÜZ309.5/ Güz/2024 MÜZ305.02/ Güz/2024 MÜZ403/ Güz/2024 MÜZ413/ Güz/2024 MÜZ419/ Güz/2024 MÜZ405.5/ Güz/2024 MÜZ401.02/ Güz/2024			
Öğr. Gör. Ömer GÖKHAN	TZ	MÜZ113.11 / Güz/2024 MÜZ211 / Güz/2024 MÜZ225 / Güz/2024 MÜZ207.6 / Güz/2024 MÜZ319 / Güz/2024 MÜZ323 / Güz/2024 MÜZ305.03 / Güz/2024 MÜZ425 / Güz/2024 MÜZ429 / Güz/2024 MÜZ405.6 / Güz/2024	100%		

		MÜZ401.03 / Güz/2024			
Öğr. Gör. Dr. Samet YÜCE	TZ	YDL 105/2/ Güz/2022 YDL 106/ 2/ Bahar/2023 YDL 105 / Güz / 2024			
Öğr. Gör. Mücahit Zafer AĞ	TZ	AIITL 101 / Güz/2024			
Öğr. Gör. Özgür YENİ	TZ	MÜZ127/2/ Güz/2022 MÜZ130/ 2/ Bahar/2023 MÜZ229/2/ Güz/2022 MÜZ234/ 2/ Bahar/2023 MÜZ127 / Güz/2024 MÜZ229 / Güz/2024			
Öğr. Gör. Sevinç ÇEVEN	TZ	MÜZ329/2/ Güz/2022 MÜZ329 / Güz 2024			
ÖĞR. GÖR. OSMAN EROĞLU	TZ	TDL 103/2/ Güz/2022 TDL 104/ 2/ Bahar/2023 TDL 103/2/ Güz/2024			
Misafir Öğretim Elemanı Esmâ Gizem KIRMIZI (31. Madde Görevlendirme)	YZ	MÜZ123/2/ Güz/2022 MÜZ125/2/ Güz/2022 MÜZ124/ 2/ Bahar/2023 MÜZ132/ 2/ Bahar/2023 MÜZ231/2/ Güz/2022 MÜZ207.3/2/ Güz/2022 MÜZ232/ 2/ Bahar/2023 MÜZ208.3/ 2/ Bahar/2023 MÜZ309.12/2/ Güz/2022 MÜZ337/2/ Güz/2022 OSD049/2/ Güz/2022 OSD050/ 2 / Güz/2022 OSD049/ 2/ Bahar/2023 OSD050/ 2/ Bahar/2023 MÜZ342/ 2/ Bahar/2023			

		MÜZ439/2/ Güz/2022 MÜZ431//2/ Güz/2022 MÜZ444/ 2/ Bahar/2023 MÜZ432/ 2/ Bahar/2023 MÜZ107 / Güz / 2024 MÜZ123/ Güz / 2024 MÜZ125/ Güz / 2024 MÜZ113.12/ Güz / 2024 MÜZ209/ Güz / 2024 MÜZ217/ Güz / 2024 MÜZ231/ Güz / 2024 MÜZ207.12/ Güz / 2024 MÜZ327/ Güz / 2024 MÜZ333/ Güz / 2024 MÜZ309.12/ Güz / 2024 MÜZ413/ Güz / 2024 MÜZ443/ Güz / 2024 MÜZ405.12/ Güz / 2024 OSDF / Güz / 2024			
Misafir Öğretim Elemanı Yiğitcan Haluk YÜCEDAĞ (31. Madde Görevlendirme)	YZ	MÜZ119/2/ Güz/2022 MÜZ113/ 2/ Bahar/2023 MÜZ120/2/ Güz/2022 MÜZ113/ 2/ Bahar/2023 MÜZ113.7/2/ Güz/2022 MÜZ114.7/ 2/ Bahar/2023 MÜZ207.7/2/ Güz/2022 MÜZ208.7/ 2/ Bahar/2023 MÜZ332/ 2/ Bahar/2023 MÜZ433/2/ Güz/2022 MÜZ119 / Güz/2024 MÜZ201 / Güz/2024 MÜZ207.7 / Güz/2024			

		MÜZ309.7 / Güz/2024 MÜZ305.05 / Güz/2024			
Misafir Öğretim Elemanı Yıldıray YILMAZ (31. Madde Görevlendirme)	YZ	MÜZ113.9/2/ Güz/2022 MÜZ114.9/ 2/ Bahar/2023 MÜZ207.9/2/ Güz/2022 MÜZ208.9/ 2/ Bahar/2023 MÜZ113.9 / Güz/2024 MÜZ207.9 / Güz/2024 MÜZ309.9 / Güz/2024 MÜZ405.9 / Güz/2024			
Misafir Öğretim Elemanı Okan ZAIFOĞLU (31. Madde Görevlendirme)	YZ	MÜZ113.13/2/ Güz/2022 MÜZ114.13/ 2/ Bahar/2023 MÜZ207.13/2/ Güz/2022 MÜZ208.13/ 2/ Bahar/2023 MÜZ113.13/ Güz/2024 MÜZ207.13/ Güz/2024 MÜZ309.13/ Güz/2024 MÜZ405.13/ Güz/2024			
Misafir Öğretim Elemanı İlhame KAMILKIZI (31. Madde Görevlendirme)	YZ	MÜZ105/ Güz/2024 MÜZ113.7/ Güz/2024 MÜZ205/ Güz/2024			
Misafir Öğretim Elemanı Fikret KUŞOĞLU (31. Madde Görevlendirme)	YZ	MÜZ113.3/ Güz/2024 MÜZ207.3/ Güz/2024 MÜZ309.3/ Güz/2024 MÜZ405.3/ Güz/2024			
Misafir Öğretim Elemanı İsmail NAHAR (31. Madde Görevlendirme)	YZ	MÜZ3406.6 / Bahar / 2023-2024 MÜZ208.6 / Bahar / 2023-2024 MÜZ113.6/ Güz/2024 MÜZ309.6/ Güz/2024			

### 6.3 Atama ve Yükseltme

6.3.1 Öğretim üyesi atama ve yükseltme kriterlerini Ölçüt 6.3'te belirtilen konuları da göz önüne alarak, açıklayınız.

## Tablo 6.1 Öğretim Kadrosu Yük Özeti

**Notlar:** (1) TZ: Tam zamanlı, YZ: Yarı zamanlı, EG: Ek görevli

(2) Her öğretim elemanı için son iki dönemde verdiği tüm dersleri (lisansüstü ve başka programlarda verilen dersler dâhil) sıralayınız. Gerekteğinde satır ekleyiniz.

(3) Etkinlik dağılımını, her bir öğretim elemanının toplam etkinliği %100 olacak biçimde yüzde olarak veriniz.

(4) Uzun süreli izinleri "Diğer" sütununda gösteriniz.

## Tablo 6.2 Öğretim Kadrosunun Analizi

Öğretim Elemanının Adı ve Soyadı <sup>(1)</sup>	Unvanı	TZ YZ EG <sup>(2)</sup>	Aldığı Son Derece ve Alanı	Mezun Olduğu Son Kurum ve Mezuniyet Yılı	Deneyim Süresi, Yıl			Etkinlik Düzeyi (yüksek, orta, düşük, yok)		
					Kamu/ Sana yi Den	Öğretim Deneyimi	Bu Kurumda ki Deneyimi	Mesleki Kuruluşlar da	Araştırma da	Sanayiye Verilen Danışmanlıkta
Sıtkı AKARSU	Prof. Dr.	TZ	Prof. Dr., Müzik	Yüzüncü Yıl Üniversitesi, 2015	20	20	8	Yüksek	Yüksek	Düşük
Lale HÜSEYNOVA	Prof. Dr.	TZ	Prof. Dr., Müzik	A. Hüseyin zade Adına Azerbaycan Devlet Medeniyet ve İnce Sanat Üniversitesi, 2002	12	12	2	Yüksek	Yüksek	Düşük

Elçin Ergin TALAKA	Dr. Öğr. Üyesi	TZ	Dr. Öğr. Üyesi, Müzik.	Abant İzzet Baysal Üniversitesi Eğitim Bilimleri Enstitüsü, 2015	10	6	4	Yüksek	Yüksek	Düşük
Ömer GÖKHAN	Öğr. Gör.	TZ	Öğr. Gör., Müzik	Ankara Hacı Bayram Veli Üniversitesi, 2023	3	3	6 ay	Yüksek	Yüksek	Düşük
Tunahan ALAN	Arş. Gör.	TZ	Arş. Gör., Müzik	Hacettepe Üniversitesi, 2023	6 ay	6 ay	6 ay	Yüksek	Yüksek	Düşük
Samet YÜCE	Öğr. Gör. Dr	YZ	Öğr. Gör. Dr., İngilizce	Sakarya Üniversitesi Ortadoğu Enstitüsü, 2021	11	11	11	Yüksek	Yüksek	Düşük
Mücahit Zafer AĞ	Öğr. Gör.	YZ	Öğr. Gör., Tarih	Kastamonu Üniversitesi, 2019.	6	2	2	Yüksek	Yüksek	Düşük
Özgür YENİ	Öğr. Gör.	YZ	Öğr. Gör., Sanat Tarihi	Selçuk Üniversitesi Sosyal Bilimler Enstitüsü, 2018	11	10	10	Yüksek	Yüksek	Düşük

Sevinç ÇEVEN	Öğr. Gör. Dr.	YZ	Öğr. Gör. Dr., İşletme	Gazi Üniversitesi Eğitim Bilimleri Enstitüsü, 2013	11	11	11	Yüksek	Yüksek	Düşük
OSMAN EROĞLU	Öğr. Gör. Dr.,	YZ	Öğr. Gör. Dr., Edebiyat	Gaziantep Üniversitesi Sosyal Bilimler Enstitüsü, 2013	10	10	10	Yüksek	Yüksek	Düşük
Esmâ Gizem KIRMIZI (31. Madde Görevlendirme)	Misafir Öğr. El.	YZ	Yüksek Lisans, Müzik/Misafir Öğr. El., Müzikoloji	Kastamonu Üniversitesi Sanat ve Tasarım Ana Sanat Dalı, 2022	5	5	5	Yüksek	Yüksek	Düşük
Yiğitcan Haluk YÜCEDAĞ (31. Madde Görevlendirme)	Misafir Öğr. El.	YZ	Lisans, Müzikoloji/Misafir Öğr. El., Müzikoloji	Kırıkkale Üniversitesi Güzel Sanatlar Fakültesi, 2016	6	8	3	Yüksek	Yüksek	Düşük
Yıldıray YILMAZ (31. Madde Görevlendirme)	Misafir Öğr. El.	YZ	Lisans, Müzik Eğitimi/Misafir Öğr. El., Müzikoloji	Atatürk Üniversitesi Müzik Eğitimi Anabilim Dalı, 2018.	3	3	2	Yüksek	Yüksek	Düşük

Okan ZAFİFOĞLU (31. Madde Görevlendirme)	Misafir Öğr. El.	YZ	Yüksek Lisans, Müzik Eğitimi/ Misafir Öğr. El., Müzikoloji	Kastamonu Üniversitesi, Eğitim Fakültesi, Müzik Öğretmenliği Bölümü, 2021	5	5	2	Yüksek	Yüksek	Düşük
Sait DEMİR (31. Madde Görevlendirme)	Misafir Öğr. El.	YZ	Yüksek Lisans, Müzik/ Misafir Öğr. El., Müzikoloji	Kastamonu Üniversitesi, Sosyal Bilimler Enstitüsü, 2023	2	2	1 ay	Yüksek	Yüksek	Düşük
İsmail NAHAR (31. Madde Görevlendirme)	Misafir Öğr. El.	YZ	Yüksek Lisans, Müzik/ Misafir Öğr. El., Müzikoloji	Kastamonu Üniversitesi, Eğitim Fakültesi, Güzel Sanatlar Eğitimi Anabilim Dalı Yüksek Lisans, 2024	10	10	7 ay	Yüksek	Yüksek	Düşük
İlker YAVUZOĞLU	Öğr. Gör.	TZ	Misafir Öğr. Gör. / Müzikoloji	Atatürk Üniversitesi Güzel Sanatlar Fakültesi Müzik Bilimleri Bölümü / 2006	17 Yıl (Özel İşletme)	1 Eğitim-Öğretim Dönemi (4 ay)	4 ay (1 dön.)	Yüksek	Yüksek	Düşük

Notlar: (1) Tabloyu programdaki her öğretim üyesi için doldurunuz. Gerekiyorsa ek sayfa kullanabilirsiniz.

(2) TZ: Tam zamanlı, YZ: Yarı zamanlı, EG: Ek görevli

(3) Etkinlik düzeyi son 3 yılın ortalamasını yansıtmalıdır.

## **Ölçüt 7. Altyapı**

### **7.1 Eğitim için Kullanılan Alanlar ve Donanım**

7.1.1 Sınıflar, laboratuvarlar ve diğer donanımın program eğitim amaçlarına ve program çıktılarına ulaşmak için yeterli ve öğrenmeye yönelik bir atmosfer hazırlamaya yardımcı olduğunu, niteliksel ve niceliksel verilere dayalı olarak gösteriniz. Burada, yalnızca programı yürüten bölümün kendi altyapısı değil, program öğrencileri için destek bölümlerinde kullanılan altyapı da irdelenmelidir.

Bölümümüzde 1 büyük koro sınıfı, 1 teorik sınıf, ortak kullanımdaki 1 Bilgisayar laboratuvarı ve bilgisayarlar, 3 adet ortak teorik sınıf, 1 stüdyo ve ekipmanları, öğrenci çalışma odaları, piyanolar, nota sehpaları, ayaklıklar, koro sınıfında ve teorik sınıflarda masa ve sandalyeler, sıralar ve yazı tahtası bulunmaktadır. Ayrıca öğretim üyelerinin bireysel odaları da bireysel dersler için kullanılmaktadır. Toplamda 100 kişiye yaklaşan Müzikoloji lisans öğrencileri için eğitim amaçları ve program çıktıları açısından tam bir yeterlilik taşımamakla birlikte, ihtiyacı karşılar düzeydedir.

7.1.2 Lisans eğitiminde kullanılan başlıca eğitim ve laboratuvar donanımını Ek I.3'te veriniz ve bu donanımın lisans eğitiminde nasıl kullanıldığını açıklayınız.

### **7.2 Diğer Alanlar ve Altyapı**

7.2.1 Öğrencilerin ders dışı etkinlik yapmalarına olanak veren alan ve altyapıları Ölçüt 7.2 kapsamında anlatınız.

İktisadi ve İdari Bilimler Fakültesine ait amfi çeşitli dinletiler için kullanılmaktadır. Ayrıca Kastamonu Üniversitesi Merkez Kütüphanesi Büyük Salon ile Ahmet Yesevi Konferans Salonu müzik etkinliklerinin gerçekleşmesi için kullanılan mekânlardır.

7.2.2 Öğretim üyeleri, diğer öğretim elemanları, idari personel ve destek personeline sağlanan ofis olanaklarını anlatınız.

1 adet koro sınıfı

1 adet teorik derslik

Diğer Güzel Sanatlar Fakültesi bölümleriyle ortak kullanılan bazı derslikler ve bireysel çalgı dersleri için bireysel odalar mevcuttur.

### **7.3 Modern Mühendislik Araçları, Bilgisayar ve Bilişim Altyapısı**

7.3.1 Öğrencilere modern teknoloji araçlarını kullanmayı öğrenmeleri için sağlanan olanakları anlatınız.

Bölümümüzde 1 adet ses kayıt stüdyosu bulunmaktadır.

7.3.2 Öğrencilerin ve öğretim elemanlarının kullanımına sunulan bilgisayar ve bilişim altyapılarını anlatınız ve bunların yeterliliğini Ölçüt 7.3 kapsamında irdelleyiniz.

Ses kayıt stüdyolarında kullanılan ekipmanlar dışında öğrencilerin, fakültenin ortak bir dersliği olan bilgisayara laboratuvarında almış oldukları 1.sınıfta aldıkları temel bilgisayar eğitimi ve müzikte bilgisayar kullanımı dersleriyle sağlanmaktadır.

## **7.4 Kütüphane**

7.4.1 Öğrencilere sunulan kütüphane olanaklarını anlatınız ve bunların yeterliliğini Ölçüt 7.4 kapsamında irdeleyiniz.

Fakültemizde özel bir kütüphane mevcut değildir. Öğrencilerimiz üniversitenin merkez kütüphanesini kullanmaktadır.

## **7.5 Özel Önlemler**

7.5.1 Öğretim ortamında ve öğrenci laboratuvarlarında alınmış olan güvenlik önlemlerini, program türünün gerektirdiği özel önlemleri de belirterek açıklayınız.

Üniversitemiz ana kampüs girişinde güvenlik bulunmaktadır ve girişte kimlik kontrolü yapılmaktadır. Üniversite personeli kimlik kontrolü sırasında bekletmemek ve yoğunluk oluşmasını engellemek adına plaka tanıma sistemi kurulmuş, personelin şahsi aracıyla ayrı bir girişten hızlıca girebilmesine olanak sağlanmıştır. Üniversite güvenliği kampüs içerisinde devriye gezmektedir. Ayrıca Güzel Sanatlar ve Tasarım Fakültesi'nde güvenlik kameraları bulunmaktadır. Fakültede yangın ihtimaline karşı yangın tüpleri gibi acil durum ekipmanı bulunmaktadır. Ayrıca binada iki adet yangın merdiveni bulunmaktadır.

Bölümümüz özellikle çalgı eğitimleri sebebiyle uygulamalı bir öğretim programına sahip olması nedeniyle, dersliklerde ve uygulamalı derslerin gerçekleştirildiği derslik, laboratuvar ve çalışma alanlarında gerekli güvenlik önlemleri alınmıştır.

7.5.2 Engelliler için alınmış olan altyapı düzenlemelerini anlatınız.

Gerek üniversite kampüsündeki yemekhane, kütüphane vb. kullanım alanları gerekse Güzel Sanatlar ve Tasarım Fakültesi binası engelli bireylerin kullanımını kolaylaştıracak şekilde tasarlanmıştır. Fakültemizde engelliler için uygun şekilde düzenlenmiş lavabolar bulunmaktadır. Bina, sınıf ve salon girişleri eşiksizdir. Fakültemizde bulunan bilgilendirme ve yönlendirme tabelaları görme engelli bireyler için "brail alfabesi" ile hazırlanmış kısımlara sahiptir. Okulumuzun düzeni engelli bireylerin hareket alanlarını kısıtlamayacak şekilde düzenlenmiştir. Asansörlere ek olarak rampalar mevcuttur ve otopark alanımızda engelli bireylerin araç park etmeleri için tahsis edilmiş bölümler bulunmaktadır.

## **Ölçüt 8. Kurum Desteği ve Parasal Kaynaklar**

### **8.1 Kurumsal Destek ve Bütçe Süreci**

8.1.1 Üniversitenin yönetsel desteğinin ve yapıcı liderliğinin programın kalitesini ve bunun sürdürülebilmesini sağlayacak düzeyde olduğuna yönelik somut kanıtlar veriniz.

Kastamonu Üniversitesine YÖK tarafından sağlanan Personel Giderleri, Seyahat Giderleri, Hizmet Alımları, Tüketim Malları ve Malzeme Alımları, Demirbaş Alımları, Küçük Bakım/Onarım, Makine Teçhizat ve Taşıt Alımları, Muhtelif Araştırma Yayın kalemleri kapsamında ödenek sağlanmaktadır.

8.1.2 Programın bütçesinin oluşturulma sürecini ve bu sürece kurumun (fakülte, üniversite, mütevelli heyeti, vb.) sağladığı desteği ve bu desteğin sürdürülebilirliğini anlatınız. Programa sağlanan parasal desteğin kaynaklarını açıklayınız. Programı yürüten bölüm için Tablo 8.1'i doldurunuz.

Bir önceki başlıkta yer verilen açıklamaya ek olarak, söz konusu kalemler dışında diğer kalemler için de ödenek bulunmaktadır. Bölümde çalışan akademik kadro, lisans programının kalite, gelişim ve sürdürülebilirlik ile ilgili ihtiyaç ve görüşlerini bölüm başkanı ve dekana dönemlik ve senelik toplantılarda aktarmaktadır. Bütçe politikaları dekanlık ve rektörlük tarafından belirlenmektedir.

## 8.2 Bütçenin Öğretim Kadrosu Açısından Yeterliliği

8.2.1 Nitelikli bir öğretim kadrosunu çekme ve tutma açısından bütçenin yeterliliğini irdeleyiniz.

8.2.2 Öğretim kadrosunun mesleki gelişimini sürdürmesi için sağlanan parasal desteğin yeterliliğini irdeleyiniz.

## 8.3 Altyapı ve Donanım Desteği

8.3.1 Altyapı ve donanımı sağlamak, bakımını yapmak ve işletmek için sağlanan parasal desteğin yeterliliğini irdeleyiniz.

## 8.4 Teknik, İdari ve Hizmet Kadrosu Desteği

8.4.1 Programa destek veren teknik ve idari personelin sayısal yeterliliğini ve niteliksel yeterliliğini irdeleyiniz.

**Tablo 8.1 Harcamalar**

Mali Yıl	Önceki Yıl (Gerçekleşen) (TL)	Başvurunun Yapıldığı Yıl (Bütçelenen) (TL)	Sonraki Yıl <sup>(5)</sup> (Bütçelenen) (TL)
Harcama Kalemi			
Personel Giderleri <sup>(1)</sup>			
Seyahat Giderleri			
Hizmet Alımları			
Tüketim Malları ve Malzeme Alımları			
Demirbaş Alımları <sup>(2)</sup>			
Yapı ve Tesisler <sup>(3)</sup>			
Küçük Bakım/Onarım			
Makina Donanım ve Taşıt Alımları			
Muhtelif Araştırma Yayın			
Diğer <sup>(4)</sup>			

### Notlar:

(1) Öğretim elemanlarının ek ders ücretleri, temsil ve tanıtma giderleri, öğrenci ödülleri ve öğrenci konseyi giderleri bu kalemdedir.

- (2) Büro ve bina donatımı, eğitim araç gereçleri, kitap ve dergi alımları, emniyet ve yangın giderleri bu kalemedir.
- (3) Bina ve büyük tesis onarım giderleri, çevre düzenlemesi bu kalemedir.
- (4) Üyelikler, mahkeme masrafları, vergi, rüsum ve harçlar bu kalemedir.

## **Ölçüt 9. Organizasyon ve Karar Alma Süreçleri**

9.1 Rektörlük, fakülte, bölüm ve varsa diğer alt birimler düzeyindeki tüm karar alma süreçlerini anlatınız ve bunları program çıktılarının gerçekleştirilmesi ile eğitim amaçlarına ulaşılması açılarından irdeleyiniz.

Üniversitemiz yönetim ve organizasyonunda 2547 sayılı Yüksek Öğretim Kanunu hükümlerini uygulamaktadır. Üniversitenin yönetim organları Rektör, Üniversite Senatosu ve Üniversite Yönetim Kuruludur. Fakültemiz yönetim organları EK-II: Tablo II-1 Organizasyon Şeması'nda olduğu şekliyle düzenlenmiştir. Bölümümüzdeki organizasyon ve karar alma süreçleri Bölüm Başkanlığı yürütücülüğünde uygulanmaktadır.

## **Ölçüt 10. Disipline Özgü Ölçütler**

10.1 Program eğitim planı, dersler, ölçme-değerlendirme yöntemleri aracılığıyla programa özgü ölçütlerin nasıl sağlandığını anlatınız.

Müzikoloji Bölümü'nden mezun olan öğrencilerimiz program çıktılarında yer alan yetkinlikleri kazanmış olarak mezun olmaktadır. Bunlara yönelik program çıktıları ve gerekli veriler aşağıdaki Eğitim Kataloğu havuzu bağlantısında birim ve bölüm seçilebilecek halde bilgilerinize sunulmuştur.

<https://ubys.kastamonu.edu.tr/AIS/OutcomeBasedLearning/Home/Index?id=7053&culture=tr-TRps>

## **Ek I – Programa İlişkin Ek Bilgiler**

### **I.1 Ders İzlenceleri**

B.5.1.4'de belirtildiği biçimde, ders izlencelerini burada veriniz. Ders izlenceleri için kullanılacak format her ders için aynı olmalı, verilen bilgi ders başına iki sayfayı geçmemeli ve aşağıdaki konuları içermelidir:

- Bölüm, kod ve ders adı
- Zorunlu/seçmeli ders bilgisi
- Dersin yerel kredisi ve/veya AKTS kredisi
- Ders (katalog) içeriği
- Önkoşul(lar)
- Ders kitabı (kitapları) ve/veya diğer gerekli malzeme
- Dersin amaçları
- Dersin öğrenim çıktıları
- İşlenen konular
- Dersin meslek eğitimini sağlamaya yönelik katkısı
- Dersin program çıktıları ile olan ilişkileri
- Bu tanımı hazırlayan kişi(ler) ve hazırlanma tarihi

## I.2 Öğretim Elemanların Özgeçmişleri

B.6.2.1'de belirtildiği biçimde, programı yürüten bölümdeki tüm öğretim üyelerinin, öğretim görevlilerinin ve ek görevli öğretim elemanlarının özgeçmişlerini veriniz. Özgeçmişler aynı formatta olmalı, verilen bilgi kişi başına iki sayfayı geçmemeli ve en az aşağıdaki bilgileri içermelidir:

- Adı, soyadı ve unvanı
- Aldığı dereceler (alan, kurum ve tarih bilgisi ile)
- Kurumdaki hizmet süresi, ilk atama tarihi ve terfi, unvan ve tarihleri
- Diğer iş deneyimi (eğitim, sanayi, vb.)
- Danışmanlıkları, patentleri, vb.
- Son beş yıldaki belli başlı yayınları
- Üyesi olduğu mesleki ve bilimsel kuruluşlar
- Aldığı ödüller
- Son beş yılda verdiği kurumsal ve mesleki hizmetler
- Son beş yıldaki mesleki gelişim etkinlikleri

Adı, soyadı ve unvanı	Prof. Dr. Sıtkı AKARSU
Aldığı dereceler (alan, kurum ve tarih bilgisi ile)	1998-2002, Lisans Atatürk Üniversitesi Müzikoloji Bölümü. 2005-2007, Yüksek Lisans Kafkas Üniversitesi Eğitim Bilimleri Bölümü. 2008-2014, Doktora Atatürk Üniversitesi Eğitim Bilimleri Enstitüsü Eğitim Programları ve Öğretim. 2014-2015, Doktora Yüzüncü Yıl Üniversitesi Eğitim Bilimleri Enstitüsü Eğitim Programları ve Öğretim.
Kurumdaki hizmet süresi, ilk atama tarihi ve terfi, unvan ve tarihleri	2024, Profesör, Kastamonu Üniversitesi. Bölüm Başkanı, Kastamonu Üniversitesi, Müzikoloji Bölümü. 2018, Doçent Kastamonu Üniversitesi. 2016, Yardımcı Doçent Kastamonu Üniversitesi.
Diğer iş deneyimi (eğitim, sanayi, vb.)	2014, Okutman Kafkas Üniversitesi.
Danışmanlıkları, patentleri, vb.	
Son beş yıldaki belli başlı yayınları	Akarsu, S. (2024) "Türk Halk Müziği Solfej Ve Ritim Eğitimi I", Konya/Türkiye : Eğitim Yayınevi. Akarsu, S. (2023) "Türk Musikisi Solfej Eğitimi I (Basit Makamlar)", Konya/Türkiye : Eğitim Yayınevi. Akarsu, S. (2023) "Güzel Sanatlar Alanında Etik İhlal-İntihal Sorunu Ve Bunların Disiplin-Ceza Soruşturmalarındaki Karşılıkları Üzerine Bir Değerlendirme", Kitap: Müzik Kültürüne Dair Çeşitli Görüşler-XII, Konya/Türkiye : Eğitim Yayınevi Akarsu, S. (2023) "Kani Karaca Tarafından İcra Edilen Mevlid-İ Şerif'in Dua Bahrine Ait 3 Beyitin Frekans Grafikleri Kapsamında Biçim Tahlili", Kitap: Müzik Kültürüne Dair Çeşitli Görüşler XI, Konya/Türkiye : Eğitim Yayınevi.

Akarsu, S. (2023) "Türk Musiki Literatüründe Menfur Bir Terim/Tabir: "Goygoy Ağzı"', Kitap: Müzik Kültürüne Dair Çeşitli Görüşler X11, Konya/Türkiye : Eğitim Yayınevi.

Akarsu, S. (2021) "Türk Halk Müziği Ve Türk Sanat Müziği Terminolojisi Üzerine Bir Analiz Çalışması", Kitap: Müzik Kültürüne Dair Çeşitli Görüşler V1, Konya/Türkiye : Eğitim Yayınevi.

Akarsu, S. (2021) "Türk Halk Müziğinin Varyant Kervanından Bir Yolcu: "Aşkın Ezeli Aşık-A İlhamı Hüdadır"', Kitap: Müzik Kültürüne Dair Çeşitli Görüşler-V11, Konya/Türkiye : Eğitim Yayınevi.

Akarsu, S. (2020) "Kadim Şehir Kastamonu'dan, "Sarı Recep" Eserlerinin İncelenmesi", Kitap: Müzik Kültürüne Dair Çeşitli Görüşler V, Konya/Türkiye : Eğitim Yayınevi.

Akarsu, S. (2020) "Yolu Yokuş Yemen'de Lahiç İçin Yazılmış Olan "Lahiç Marşı" Ve "Lahiç Gruplar Marşı" Eserlerinin Psikolojik Rolü Ve Beste Analizi", Kitap: Müzik Kültürüne Dair Çeşitli Görüşler - V, Konya/Türkiye : Eğitim Yayınevi.

Akarsu, S. (2019) "Azerbaycan 7 Ana Makamının Türk Makam Müziğindeki Ezgisel Benzerliklerine Dair Bir İnceleme", Kitap: Müzik Kültürüne Dair Çeşitli Görüşler I1, Konya/Türkiye : Eğitim Yayınevi.

İnanlı, M.Ö., Akarsu, S. (2023) "Kastamonu Yerel Basımında Yer Alan Âşıklık Geleneği: Kastamonu Gazetesi Örneği (1932-1980)", Aydın Adnan Menderes Üniversitesi, Sosyal Bilimler Enstitüsü Dergisi, 10 (2) Pp. 58-79.

Akarsu, S. (2023) "Bekir Sıdkı Sezgin'e Âit Muhayyer Sümbüle Âyin-İ Şerif'in Biçim Özellikleri Açısından Tahlili", International Journal Of Humanities And Art Researches, 8 (2) Pp. 144-172.

Akarsu, S. (2021) "İstiklal Marşı Ve İcrasına Yönelik Bir Analiz Çalışması", Turkish Studies - Language And Literature, (0) Pp. 1-35 [Tr Dizin].

Akarsu, S. (2021) "Investigating Secondary School Music Teachers' Views About Online Music Lessons During The Covid-19 Pandemic", Educational Policy Analysis And Strategic Research, 16 (2) Pp. 160-178.

Akarsu, S. (2019) "İmam Hatip Ortaokullarındaki Öğrencilerin Müzik Dersine İlişkin Görüşlerinin İncelenmesi", Abant İzzet Baysal Üniversitesi Eğitim Fakültesi Dergisi, 19 (4) Pp. 1334-1346 [Tr Dizin].

Akarsu, S. (2023) "Klasik Türk Müziği Ses İcrasındaki Üslup Sorunları Üzerine Bir İnceleme", 21. Yüzyılda Türk Dünyasında Sanat: Meseleler Ve Çözüm Önerileri , Ankara, Türkiye, (Aralık 2023).

	<p>Akarsu, S. (2020) "Kazım Karabekir Paşa'nın Besteci Kişiliği Ve Marş Formundaki Eserlerinin İncelenmesi", 6th International Gap Social Sciences Congress , (Pp. 91-111), Şanlıurfa, Türkiye, (Aralık 2020).</p> <p>Akarsu, S. (2020) "Klasik Kemençe Sazının Kastamonu Müzik Kültüründeki Yeri, Kullanımı Ve İcracıları", 6th International Gap Social Sciences Congress , (Pp. 78-90), Şanlıurfa, Türkiye, (Aralık 2020).</p>
Üyesi olduğu mesleki ve bilimsel kuruluşlar	<p>Yönetim Kurulu Üyesi, Kastamonu Üniversitesi Sivil Havacılık Yüksek Okulu Yönetim Kurulu Üyesi, 2020-2023.</p> <p>Yönetim Kurulu Üyesi, Halen, Kastamonu Üniversitesi, Güzel Sanatlar ve Tasarım Fakültesi.</p> <p>Fakülte Kurulu Üyesi, Halen, Kastamonu Üniversitesi, Güzel Sanatlar ve Tasarım Fakültesi.</p> <p>Bölüm Başkanı, Kastamonu Üniversitesi, Güzel Sanatlar ve Tasarım Fakültesi, Müzikoloji Bölümü.</p>
Aldığı ödüller	<p>(2005) "Aşıklar Yarışması Jüri Onur Ödülü" Kars Belediyesi.</p> <p>(2003) "Thm Dalında 2 Adet Türkiye Birinciliği, 2 Adet Türkiye Üçüncülüğü".</p> <p>(2002) "Fakülte Derecesi(Fakülte 1. 'Si)".</p> <p>(2000) "Ses Yarışması Bölge Finalisti" Türkiye Radyo-Televizyon Kurumu Genel Müdürlüğü</p>
Son beş yılda verdiği kurumsal ve mesleki hizmetler	<p>Editörlükler:</p> <p>(Ulusal - Bilimsel Dergi) Kastamonu Eğitim Dergisi, 2018.</p> <p>(Uluslararası - Bilimsel Dergi) Asos L-Journal, 2017.</p> <p>(Uluslararası - Bilimsel Dergi) Türkiyat Araştırmaları Enstitüsü Dergisi, 2016.</p> <p>(Uluslararası - Kitap) Müzik Kültürüne Dair Çeşitli Görüşler VIII, 2021, Konuk Editör.</p>
Son beş yıldaki mesleki gelişim etkinlikleri	<p>(Ulusal) Özgün Bireysel Etkinlik/Sergi: 10 Kasım Atatürk'ü Anma Günü Klip Çekimi, 10-11-2023.</p> <p>(Ulusal) Özgün Bireysel Etkinlik/Sergi: Kürdilihicazkar Fasıl Programı, 26-11-2023.</p> <p>(Ulusal) Özgün Bireysel Etkinlik/Sergi: Huzur Evi Moral Dinletisi Etkinliği (Hazırlanan Öğrencilerin Dinletisi), 07-06-2022.</p> <p>(Ulusal) Özgün Bireysel Etkinlik/Sergi: Erasmus Gençlik Şöleni Konseri, 17-05-2022.</p> <p>(Ulusal) Özgün Bireysel Etkinlik/Sergi: Kü Akademik Koro Thm Konseri, 03-06-2022.</p> <p>(Ulusal) Özgün Bireysel Etkinlik/Sergi: Müzikoloji Bölümü Thm Konseri Iı, 23-05-2022.</p> <p>(Ulusal) Özgün Bireysel Etkinlik/Sergi: Emniyet Teşkilatının 177. Kuruluş Yıldönümü Kutlama Etkinlikleri, 31-03-2022.</p>

	<p>(Ulusal) Özgün Bireysel Etkinlik/Sergi: Müzikoloji Bölümü Türk Halk Müziği Konseri, 21-04-2022.</p> <p>(Ulusal) Özgün Bireysel Etkinlik/Sergi: Bağlama Takımı Dinletisi, 08-04-2022.</p> <p>(Ulusal) Özgün Bireysel Etkinlik/Sergi: Kastamonu Üniversitesi 2022 Bahar Şenlikleri, 08-06-2022.</p> <p>(Ulusal) Özgün Bireysel Etkinlik/Sergi: 23 Nisan Ulusal Egemenlik Ve Çocuk Bayramı Partisi, 22-04-2022.</p> <p>(Ulusal) Özgün Bireysel Etkinlik/Sergi: Kastamonu Valiliği Cumhuriyet Bayramı Kutlama Programı, 29-10-2022.</p> <p>(Ulusal) Özgün Bireysel Etkinlik/Sergi: Âşık Veyssel Eserleri Dinletisi, 20-12-2022.</p> <p>(Ulusal) Özgün Bireysel Etkinlik/Sergi: 2022-2023 Akademik Açılış Töreni Konseri, 26-09-2022.</p> <p>(Ulusal) Özgün Bireysel Etkinlik/Sergi: Kü Gstf Müzikoloji Bölümü Yüksek Lisans Öğrencileri Konseri, 22-12-2022.</p> <p>(Ulusal) Özgün Bireysel Etkinlik/Sergi: Batıkaf Topluluğu Üniversiteler Birliği Türk Halk Müziği Konseri, 25-03-2022.</p> <p>(Ulusal) Özgün Bireysel Etkinlik/Sergi: Benim Öğretmenim Ulusal Katılımlı Davetli Sanat Etkinlikleri Sergisi, 24-11-2022.</p> <p>(Ulusal) Özgün Bireysel Etkinlik/Sergi: Özel Birey Ve Aile Farkındalığını Arttırma Programı: Damgalama Anlamaya Çalış” Etkinliği, 15-12-2022.</p> <p>(Ulusal) Özgün Bireysel Etkinlik/Sergi: Emniyet Teşkilatının 177. Kuruluş Yıldönümü Etkinlikleri-Konser, 31-03-2022.</p> <p>(Ulusal) Özgün Bireysel Etkinlik/Sergi: 29 Ekim Cumhuriyet Bayramı Türk Halk Müziği Dinletisi, 29-10-2021.</p> <p>(Ulusal) Özgün Bireysel Etkinlik/Kayıt (Ses/Görüntü): 19 Mayıs Thm Dinletisi, 19-05-2021.</p> <p>(Ulusal) Özgün Bireysel Etkinlik/Sergi: Mühendislik Fakültesi Şiir, Türkü Ve Halk Oyunları Gecesi, 23-12-2021.</p> <p>(Ulusal) Özgün Bireysel Etkinlik/Sergi: Sosyal Hizmetler Uyum Projesi Yabancı Uyraklı Öğrenci Konseri, 23-12-2019.</p> <p>(Ulusal) Özgün Bireysel Etkinlik/Sergi: Akademik Koro Öğretmenler Günü Thm Konseri, 24-11-2019.</p> <p>(Ulusal) Karma Etkinlik/Sergi: Eğitim Fakültesi Yıl Sonu Konseri, 30-04-2019.</p> <p>(Ulusal) Özgün Bireysel Etkinlik/Sergi: Trt Ankara Radyo Yayını Gecenin İçinden, 19-05-2019.</p>
--	---

Adı, soyadı ve unvanı

Prof. Dr. Lale HUSEYNOVA

Aldığı dereceler (alan, kurum ve tarih bilgisi ile)	Lisans, Azerbaycan, A. Hüseyinzade Adina Azerbaycan Devlet Medeniyet Ve Ince Sanat Üniversitesi, 1997-2002. Lisans, Azerbaycan, Azerbaycan Devlet Konservatuvvari, 1988-1993 Rusça, Kpds, 84, Güz, 2008. 1997-2002 Doktora, A. Hüseyinzade Adina Azerbaycan Devlet Medeniyet ve İnce Sanat Üniversitesi, Bütünleşik Doktora, 2011-2012.
Kurumdaki hizmet süresi, ilk atama tarihi ve terfi, unvan ve tarihleri	2021-Halen, Profesör, Tam Zamanlı, Kastamonu Üniversitesi, Güzel Sanatlar Ve Tasarım Fakültesi, Müzikoloji Bölümü, Türkiye
Diğer iş deneyimi (eğitim, sanayi, vb.)	2012-2018, Doçent, Tam Zamanlı, Cumhuriyet Üniversitesi, Güzel Sanatlar Fakültesi, Müzik, Türkiye 2011-2012, Doktor Öğretim Üyesi, Tam Zamanlı, Cumhuriyet Üniversitesi, Güzel Sanatlar Fakültesi, Müzik Bölümü, Müzik, Türkiye
Danışmanlıkları, patentleri, vb.	
Son beş yıldaki belli başlı yayınları	Huseynova, L. (2022) "Keman Ve Jimnastik Branşlarındaki Ortak Özelliklere İlişkin Bir Analiz Çalışması", Star Sanat Ve Tasarım Araştırmaları Dergisi, 3 (5) Pp. 1-19. Huseynova, L. (2021) "Ch. A. Beriot'un "Methode De Violon" Çalışmasına Yönelik Analiz", Asya Studies, 5 (17) Pp. 175-189. Huseynova, L. (2019) "İncəsənətdə Bədii Varislik (Skripka Məktəbləri Nümunəsində)", Azərbaycan Halı Müzesi, Tasviri Ve Dekoratif-Uygulamalı Sanat Meseleleri, 1 (19) Pp. 81-87. Huseynova, L. (2019) "Doğu Müziğinin Özellikleri (E. Bloch'un "Baal Shem" Eserinin Analizi Örneğinde)", Altaistics, Turcology, Mongolistics International Scientific Journal, 3 (1) Pp. 140-155. Huseynova, L. (2021) "Notalarda "Yunus Emre"", Xv. Uluslararası Türk Kültürü, Sanatı Ve Kültürel Mirası Koruma Çevrimiçi Sempozyumu , (Pp. 19-23), Aydın, Türkiye, (Aralık 2021). Huseynova, L. (2021) "Rəhilə Həsənovanın Violin Və Fortepiano Üçün Sonatasında Ənənə Və Müasirlik", International Scientific-Practical Conference "Ethnomusicology: At The Intersection Of Scientific Paradigms , Bakü, Azərbaycan, (Aralık 2021). Huseynova, L. (2015) "Keman İçin Seçilmiş Etüdlər", : Cumhuriyet Üniveritesi Yayınları.
Üyesi olduğu mesleki ve bilimsel kuruluşlar	
Aldığı ödüller	(2024) "9. Uluslararası Piyanoyarışması/Festivali Eğitimci Takdir Belgesi" Mozart Akademi. (2022) "Katılım Belgesi". (2022) "Plaket".

	(2021) "Katılım Belgesi". (2019) "Teşekkür Belgesi".
Son beş yılda verdiği kurumsal ve mesleki hizmetler	
Son beş yıldaki mesleki gelişim etkinlikleri	(Ulusal) Karma Etkinlik/Kayıt (Ses/Görüntü): Keman Konseri, 24-05-2022. (Ulusal) Karma Etkinlik/Kayıt (Ses/Görüntü): Lisans Ve Lisansüstü Öğrenci Konseri, 18-01-2022. (Ulusal) Karma Etkinlik/Kayıt (Ses/Görüntü): Gstf Lisans Öğrenci Orkestra Konseri 2022, 19-12-2022. (Ulusal) Karma Etkinlik/Kayıt (Ses/Görüntü): Art And Design Platform 24 Kasım Öğretmenler Günü, Sanat Etkinlikleri, 24-11-2022. (Ulusal) Karma Etkinlik/Kayıt (Ses/Görüntü): Piyano Resitali Yüksek Lisans Öğrenci Konseri, 29-12-2022. (Ulusal) Karma Etkinlik/Kayıt (Ses/Görüntü): Yüksek Lisans Öğrencileri Konseri, 22-12-2022. (Ulusal) Özgün Bireysel Etkinlik/Kayıt (Ses/Görüntü): Keman Resitali, 07-10-2021. (Ulusal) Özgün Bireysel Etkinlik/Kayıt (Ses/Görüntü): 29 Ekim Cumhuriyet Bayramı Konseri, 29-10-2021. (Ulusal) Özgün Bireysel Etkinlik/Kayıt (Ses/Görüntü): 2021–2022 Eğitim Öğretim Yılı Tıp Fakültesi Beyaz Önlük Giyme Ve Öğrenci Yemin Töreni Konser, 13-10-2021. (Ulusal) Özgün Bireysel Etkinlik/Kayıt (Ses/Görüntü): Keman Resitali, 08-10-2021. (Ulusal) Özgün Bireysel Etkinlik/Kayıt (Ses/Görüntü): "Bahar Dinletisi" Oda Müziği Konseri, 03-06-2021. (Ulusal) Özgün Bireysel Etkinlik/Kayıt (Ses/Görüntü): Solo Keman Konseri, 26-02-2019. (Ulusal) Karma Etkinlik/Kayıt (Ses/Görüntü): 8 Mart Dünya Kadınlar Günü Gsf Oda Müziği Konseri, 08-03-2019. (Ulusal) Karma Etkinlik/Kayıt (Ses/Görüntü): Öğrenci Konseri, 08-05-2019.

Adı, soyadı ve unvanı	Dr. Öğr. Üyesi Elçin Ergin Talaka
Aldığı dereceler (alan, kurum ve tarih bilgisi ile)	Doktora, Türkiye, Abant İzzet Baysal Üniversitesi, Eğitim Bilimleri Enstitüsü, Müzik Eğitimi (Dr), 2009-2015. Yüksek Lisans, Türkiye, Gazi Üniversitesi, Eğitim Bilimleri Enstitüsü, Müzik Eğitimi (YI) (Tezli), 2004-2006. Lisans, Türkiye, Gazi Üniversitesi, Gazi Eğitim Fakültesi, Güzel Sanatlar Eğitimi Bölümü, 1999-2003.
Kurumdaki hizmet süresi, ilk atama tarihi ve terfi,	2019-Halen, Doktor Öğretim Üyesi, Tam Zamanlı, Kastamonu Üniversitesi, Güzel

unvan ve tarihleri	Sanatlar Ve Tasarım Fakültesi, Müzikoloji Bölümü, Türkiye. 2021-2024, Dekan Yardımcısı, Kastamonu Üniversitesi, Güzel Sanatlar ve Tasarım Fakültesi, Türkiye.
Diğer iş deneyimi (eğitim, sanayi, vb.)	2017-2019, Yardımcı Doçent, Tam Zamanlı, Harran Üniversitesi, Eğitim Fakültesi, Güzel Sanatlar Eğitimi Bölümü, Türkiye. 2013-2019, Araştırma Görevlisi, Tam Zamanlı, Harran Üniversitesi, Eğitim Fakültesi, Güzel Sanatlar Eğitimi Bölümü, Türkiye.
Danışmanlıkları, patentleri, vb.	
Son beş yıldaki belli başlı yayınları	Talaka, E.E. (2023) "The Effects Of Rhythm And Sound Elements Separated Interval Focused Studies On Performance İn Solfege Lessons", Abant İzzet Baysal Üniversitesi Eğitim Fakültesi Dergisi, 23 (2) Pp. 747-761 [Tr Dizin]. Talaka, E.E. (2023) "Musical Maps And Learning Strategies İn Teaching Solfege The Context Of Mental Schemas", Dicle University Journal Of Ziya Gokalp Education Faculty, 23 (43) Pp. 156-181. Talaka, E.E., Topaloğlu, T. (2023) "Güzel Sanatlar Eğitimi Öğrencilerinin Konuşma Öz Yeterlik Algılarının Değerlendirilmesi", Bayburt Üniversitesi, (39) Pp. 794-810 [Tr Dizin]. Talaka, E.E. (2021) "A Sociological Overview Of Individual Instrument Lessons İn The New Normal", Opus Uluslararası Toplum Araştırmaları Dergisi, 18 (41) Pp. 3705-3713 [Tr Dizin]. Talaka, E.E. (2021) "Evaluation Of Solfege Working Methods Of Music Students During The Epidemic Period", Osmangazi Journal Of Educational Research, 8 (1) Pp. 239-258. Talaka, E.E., Öktem, M.K. (2021) "Sağlıklı Yaşlanma Ve Halk Eğitim Süreçlerinde Amatör Korolar İçin Yerel Yönetimlerin Önemi: Şehrin Şarkısı ( The Importance Of Local Governments For Amateur Chorus İn Healthy Aging And Public Education Process: Song Of The City )", Sosyal, Beşeri Ve İdari Bilimler Dergisi, 4 (12) Pp. 1121-1140. Talaka, E.E., Birer, M. (2020) "European-Centered Interaction Areas İn Turkish Authority Music Vocal Performance Traditions", Atlas 7 Th International Social Sciences Congress , (Pp. 444-445), Budapeşte, Macaristan, (Ekim 2020). Talaka, E.E., Birer, M. (2020) "Türk Makam Müziğinde Cinsiyet Temelli Estetik Dinamiklerin Tasviri: Bir Örnek Olarak Erkek Egemen Vokal İcra Gelenekleri", Sadab 7th International Conference On Social Researches And Behavioral Sciences , (Pp. 25-26), Antalya, Türkiye, (Kasım 2020).

	<p>Talaka, E.E. (2019) "Portfolyo Kullanımının Müzik Eğitimi 1. Sınıf Öğrencilerinin Müziksel İştihme-Okuma Ve Algılanan Öz Düzenleme Becerilerine Etkileri", Vıth International Eurasian Educational Research Congress , (Pp. 1728-1729), Ankara, Türkiye, (Temmuz 2019).</p> <p>Talaka, E.E. (2023) "Mesleki Müzik Eğitimi Alan Öğrencilerin Akademik Kontrol Odağı Düzeyleri Üzerine Bir Araştırma", Kitap: Eğitim Bilimlerinde Yenilikçi Çalışmalar, İzmir/Türkiye : Duvar Yayınevi.</p> <p>Talaka, E.E. (2021) "Pandemi Sürecinde Bireysel Çalgı Derslerine İlişkin Öğrenci Görüşleri: Bir Durum Değerlendirmesi", Kitap: Scientific Developments For Social And Education Sciences, İzmir/Türkiye : Duvar Yayınları.</p> <p>Talaka, E.E. (2019) "Türkiyede Sosyokültürel Dönüşüm, Çağdaşlaşma Sürecinde Halkevleri Ve Müzik Çalışmaları", Kitap: Müzik Kültürüne Dair Çeşitli Görüşler Iıı, Türkiye : Eğitim Yayınevi.</p>
Üyesi olduğu mesleki ve bilimsel kuruluşlar	İç Değerlendirme Komisyonu Üyesi, Kastamonu Üniversitesi, Güzel Sanatlar ve Tasarım Fakültesi.
Aldığı ödüller	
Son beş yılda verdiği kurumsal ve mesleki hizmetler	<p>Ortak Seçmeli Dersler Koordinatörlüğü, Birim Koordinatörü, Kastamonu Üniversitesi, Güzel Sanatlar ve Tasarım Fakültesi.</p> <p>(Ulusal - Dergi) Otuzyedici Sanat Ve Tasarım Dergisi, 2022, Yayın Kurulu Üyeliği.</p> <p>(Ulusal - Dergi) Otuzyedici Sanat Ve Tasarım Dergisi, 2022, Yrd. Editör.</p> <p>(Uluslararası - Kitap) Geçmişten Günümüze Urfa'da Müzik, 2019, Editör.</p>
Son beş yıldaki mesleki gelişim etkinlikleri	<p>(Ulusal) Özgün Bireysel Etkinlik/Diğer: "Atlarla Gelen" Kişisel Sergi, 12-05-2022.</p> <p>(Ulusal) Özgün Bireysel Etkinlik/Diğer: Elçin Ergin Talaka Gitar Öğrencileri Konseri, 10-05-2022.</p> <p>(Ulusal) Karma Etkinlik/Diğer: Batıkaf (Batı Karadeniz Kariyer Fuarı) Açılış Konseri, 25-03-2022.</p> <p>(Ulusal) Özgün Bireysel Etkinlik/Diğer: 19 Mayıs Atatürk'ü Anma Gençlik Ve Spor Bayramı Özel Konseri, 16-05-2022.</p> <p>(Ulusal) Karma Etkinlik/Diğer: 29 Ekim Cumhuriyet Bayramı Konseri, 29-10-2021</p> <p>(Ulusal) Özgün Bireysel Etkinlik/Diğer: Memleketimde Yaz Bahçesi Düetleri, 03-08-2021.</p> <p>(Ulusal) Özgün Bireysel Etkinlik/Diğer: Bahar Dinletisi, 03-06-2021.</p> <p>(Ulusal) Karma Etkinlik/Diğer: Öğretmenler Günü Konseri, 24-11-2020.</p> <p>(Ulusal) Karma Etkinlik/Diğer: Pandemi Konseri, 05-05-2020.</p>

Adı, soyadı ve unvanı	Öğr. Gör. Ömer GÖKHAN
Aldığı dereceler (alan, kurum ve tarih bilgisi ile)	Doktora, Türkiye, Hacettepe Üniversitesi, Güzel Sanatlar Enstitüsü, Geleneksel Türk Müzikleri Anabilim Dalı, 2024-Halen. Yüksek Lisans, Türkiye, Ankara Hacı Bayram Veli Üniversitesi, Lisansüstü Eğitim Enstitüsü, Türk Müziği (Y1) (Tezli), 2020-2023. Lisans, Türkiye, Ankara Yıldırım Beyazıt Üniversitesi, Türk Musikisi Devlet Konservatuarı, Türk Müziği Bölümü, 2016-2020.
Kurumdaki hizmet süresi, ilk atama tarihi ve terfi, unvan ve tarihleri	2024-Halen, Öğretim Görevlisi, Tam Zamanlı, Kastamonu Üniversitesi, Güzel Sanatlar Ve Tasarım Fakültesi, Müzikoloji Bölümü, Türkiye.
Diğer iş deneyimi (eğitim, sanayi, vb.)	2021-2024, Müzik Öğretmeni, Ağrı Doğubeyazıt, Çiftlik Ortaokulu, T.C. Milli Eğitim Bakanlığı.
Danışmanlıkları, patentleri, vb.	
Son beş yıldaki belli başlı yayınları	(2024) "Hacı Çiçek'in "Barak Uzun Hava" İcrâsı Üzerine Bir İnceleme", Sahne Ve Müzik Eğitim-Araştırma E-Dergisi, 10 (19) Pp. 117-135.
Üyesi olduğu mesleki ve bilimsel kuruluşlar	
Aldığı ödüller	T.C. Kültür ve Turizm Bakanlığı Genç Sazendeler Yarışması, Başarı Ödülü, 2019.
Son beş yılda verdiği kurumsal ve mesleki hizmetler	
Son beş yıldaki mesleki gelişim etkinlikleri	Çeşitli Devlet Kurumlarında Saz Sanatçısı Olarak Konserler. Bireysel Bağlama ve Kabak Kemane Eğitimi.

Adı, soyadı ve unvanı	Arş. Gör. Tunahan ALAN
Aldığı dereceler (alan, kurum ve tarih bilgisi ile)	Doktora, Türkiye, Hacettepe Üniversitesi, Güzel Sanatlar Enstitüsü, Geleneksel Türk Müzikleri Anabilim Dalı, 2023-Halen. Yüksek Lisans, Türkiye, Hacettepe Üniversitesi, Güzel Sanatlar Enstitüsü, Geleneksel Türk Müzikleri Anabilim Dalı, (Y1) (Tezli), 2020-2023. Yüksek Lisans, Türkiye, Osmangazi Üniversitesi, Sosyal Bilimler Enstitüsü, Turizm Rehberliği Anabilim Dalı (Y1) (Tezsiz), 2023-2024. Lisans, Türkiye, Anadolu Üniversitesi, Devlet Konservatuarı, Müzikoloji Bölümü, 2015-2019. Sertifika, Pedagojik Formasyon Sertifikası, Eskişehir, Anadolu Üniversitesi, Eğitim Fakültesi, 14-10-2021-20-06-2022.

Kurumdaki hizmet süresi, ilk atama tarihi ve terfi, unvan ve tarihleri	2024-Halen, Araştırma Görevlisi, Kastamonu Üniversitesi, Güzel Sanatlar ve Tasarım Fakültesi.
Diğer iş deneyimi (eğitim, sanayi, vb.)	Müze Rehberliği (Öğrenci-İşçi, 2018 – 2019), Anadolu Üniversitesi, Türk Dünyası Bilim, Kültür ve Sanat Merkezi, Tepebaşı/Eskişehir
Danışmanlıkları, patentleri, vb.	
Son beş yıldaki belli başlı yayınları	Alan, T., Güray, C. (2022) "Eski Mezopotamya Müzik Teorisine Dair Çivi Yazılı Tabletler ve Sınıflandırılması", XII. Uluslararası Hisarlı Ahmet Sempozyumu , (pp. 514-527), Türkiye, (Kasım 2022). Alan, T. (2019) "Müzik Enstrümanları Müzesi Üzerine Bir Katalog Denemesi", II. Uluslararası Müzik Araştırmaları Öğrenci Kongresi , (pp. 285-298), Türkiye, (Haziran 2019). Alan, T. (2019) "Müzik Müzesi Üzerine Bir Katalog Tasarımı: Fotoğraflama, Sınıflandırma ve Bilgilendirme", Hacettepe Üniversitesi Müzikbilim Topluluğu IV. Öğrenci Sempozyumu , Türkiye, (Haziran 2019). Güngör Sarıkaya, M. E. & Alan, T. & Güray, C. (2023). "Antik Dönem Anadolu'sunda Çalgılar ve Müzik". Türk Müziği: Tarih: I. Cilt (G. Editör Cenk Güray). T.C. Kültür ve Turizm Bakanlığı Yayınları, İzmir. Tunakan, B. & Alan, T. (2023). "Çalgılar: IV. Cilt". Türk Müziği: Çalgılar: IV. Cilt (G. Editör Cenk Güray). T.C. Kültür ve Turizm Bakanlığı Yayınları, İzmir. Güngör Sarıkaya, M. E. & Alan, T. (2023). "Anadolu'da Antik Dönem Çalgıları". IV. Uluslararası İpekyolu Müzik ve Sanat Konferansı: 1. Anadolu Müzik Aletleri ve Geleneksel Türk Müziği Çalgıları Seminerleri. Gazi Üniversitesi & Hacettepe Üniversitesi, Ankara, 1-3 Kasım.
Üyesi olduğu mesleki ve bilimsel kuruluşlar	2024-Halen, Kastamonu Üniversitesi, Teknoloji Transfer Ofisi, Sosyal Sorumluluk Projeleri Ofisi: -Değerlendirme Komisyonu Üyesi -Arşiv Sorumlusu. 2024-Halen, Muayene ve Kabul Komisyonu Üyesi, Kastamonu Üniversitesi, Güzel Sanatlar ve Tasarım Fakültesi.
Aldığı ödüller	
Son beş yılda verdiği kurumsal ve mesleki hizmetler	2024-Halen, Uluslararası Öğrenci (Birim) Koordinatörü, Kastamonu Üniversitesi, Güzel Sanatlar ve Tasarım Fakültesi. 2024-Halen, Web Sitesi Sorumlusu, Kastamonu Üniversitesi, Güzel Sanatlar ve Tasarım Fakültesi.
Son beş yıldaki mesleki gelişim etkinlikleri	Alan T. & Güngör Sarıkaya, M. E. & Yalınkılıç, E. & Güray, C. (2022). "Anadolu Müzik Kültürüne Antik Kaynaklar ve Arkeolojik Buluntular Üzerinden Bir Bakış".

	<p>ODTÜ Arkeoloji Müzesi - Müze, Arkeoloji, Sanat Etkinliği – Söyleşi.</p> <p>Alan, T. (2022). “Antik Dönem Anadolu'sunda Bağlamanın İzleri (Arkeomüzikolojik Tasvirler Işığında)”. Adana Bağlama Günleri - Bildiri Sunumu. Adana Büyükşehir Belediyesi.</p> <p>Alan, T. (2021). “Hitit Ritüel Örnekleri ve Müzikal Unsurları”. HUGEM Geleneksel Müzik Kültürü Konferansları 2021/5, Çevrimiçi Bildiri Sunumu.</p> <p>Alan, T. (2019). “Müzik Müzesi Üzerine Bir Katalog Tasarımı: Fotoğraflama, Sınıflandırma ve Bilgilendirme”. Hacettepe Üniversitesi Müzikbilim Topluluğu IV. Öğrenci Sempozyumu, Bildiri Sunumu.</p> <p>Alan, T. (2019). “Müzik Enstrümanları Müzesi Üzerine Bir Katalog Denemesi”. Tam Metin Bildiriler – II. Uluslararası Müzik Araştırmaları Öğrenci Kongresi, 285-298. Bireysel Keman ve Solfej Eğitimliği (2013-2023).</p> <p>Çeşitli Solo/Oda Müziği/Orkestra/Koro/Müzik Topluluğu Konserleri, Ustalık Sınıfları, Çeşitli Bilimsel Toplantı Düzenleme Kurulu Üyelikleri (2008-2023).</p>
--	---

Adı, soyadı ve unvanı	Öğr. Gör. Özgür YENİ
Aldığı dereceler (alan, kurum ve tarih bilgisi ile)	Yüksek Lisans, Türkiye, Selçuk Üniversitesi, Sosyal Bilimler Enstitüsü, Sanat Tarihi (Yl) (Tezli), 2006, 2009 Lisans, Türkiye, Selçuk Üniversitesi, Edebiyat Fakültesi, Sanat Tarihi Bölümü, 2002, 2006 Doktora/Sanatta Yeterlilik/Tıpta Uzmanlık, Türkiye, Selçuk Üniversitesi, Sosyal Bilimler Enstitüsü, Sanat Tarihi (Dr), 2018
Kurumdaki hizmet süresi, ilk atama tarihi ve terfi, unvan ve tarihleri	2021-Halen, Öğretim Görevlisi, Tam Zamanlı, Kastamonu Üniversitesi, Güzel Sanatlar ve Tasarım Fakültesi, Seramik ve Cam Bölümü, Türkiye, 2015-2019, Bölüm Başkanı, Kastamonu Üniversitesi, Türkiye
Diğer iş deneyimi (eğitim, sanayi, vb.)	2012-2013, Program Başkanı, Nevşehir Hacı Bektaş Veli Üniversitesi, Türkiye
Danışmanlıkları, patentleri, vb.	
Son beş yıldaki belli başlı yayınları	Kastamonu ili, İnebolu, Bozkurt ve Abana ilçelerinde (M.Ö. 1. Binden 10. Yüzyıla) Yüzey Araştırması (Ulusal) Diğer Kamu Kuruluşları (Yükseköğretim Kurumları Hariç): Araştırmacı , 2022-2022
Üyesi olduğu mesleki ve bilimsel kuruluşlar	

Aldığı ödüller	
Son beş yılda verdiği kurumsal ve mesleki hizmetler	
Son beş yıldaki mesleki gelişim etkinlikleri	(Uluslararası) Karma etkinlik/Sergi: Sanattan Kareler Dünya Sanat Günü Uluslararası Sergisi (Katılımcı), 15-04-2023

Adı, soyadı ve unvanı	Öğr. Gör. Dr. Samet YÜCE
Aldığı dereceler (alan, kurum ve tarih bilgisi ile)	Doktora, Türkiye, Sakarya Üniversitesi, Ortadoğu Enstitüsü, Ortadoğu Çalışmaları (Dr), 2015-2021. Yüksek Lisans, Türkiye, Karabük Üniversitesi, Sosyal Bilimler Enstitüsü, Uluslararası İlişkiler (YI) (Tezli) (Sakarya Ortak), 2013, 2015 Lisans, Türkiye, Anadolu Üniversitesi, İktisat Fakültesi, Uluslararası İlişkiler Bölümü, 2013-2017. Lisans, Türkiye, Atatürk Üniversitesi, Edebiyat Fakültesi, İngiliz Dili ve Edebiyatı Bölümü, 1987-1990.
Kurumdaki hizmet süresi, ilk atama tarihi ve terfi, unvan ve tarihleri	2012-Halen, Öğretim Görevlisi, Tam Zamanlı, Kastamonu Üniversitesi, Yabancı Diller Yüksekokulu, Modern Diller Bölümü, Türkiye
Diğer iş deneyimi (eğitim, sanayi, vb.)	
Danışmanlıkları, patentleri, vb.	
Son beş yıldaki belli başlı yayınları	Yüce, S. (2023) "Analysing The Dynamics Of The Uk's Growing Relations With The Gulf/Gulf Countries In The Post-Arab Spring From The Neorealist Perspective", Ekonomik Ve Sosyal Araştırmalar Dergisi, 19 (1) Pp. 246-257 [Tr Dizin]. Yüce, S. (2022) "Understanding Iraq's Persistent Domestic Instability: A Revisit To The 2003 Iraq War And The Effect Of The Us Foreign Policy", Afro Eurasian Studies, 8 (3) Pp. 249-260. Yüce, S., Amour, P.O. (2021) "Russia Is Back To The Balancing Game", Gazi Akademik Bakış, 14 (28) Pp. 43-66 [Tr Dizin]. Yüce, S. (2022) "Analysing The Dynamics Of The Uk's Growing Relations With The Gulf/Gulf Countries In The Post-Arab Spring", International Congress On Social Sciences, China To Adriatic-Xiv , (Pp. 350), Kayseri, Türkiye, (Temmuz 2022). Yüce, S. (2022) "A New Geo-Spot For The Rivalry Between Qatar And The Uae For The

	<p>Regional Influence: Afghanistan", Atlas 9th International Social Sciences Congress , (Pp. 281-287), Barcelona, İspanya, (Ağustos 2022).</p> <p>Yüce, S. (2023) "İngiltere'nin Sömürge Valisi Sir Ronald Storrs", Ankara/Türkiye : Nobel Bilimsel Eserler.</p> <p>Yüce, S. (2022) "Qatar: Capabilities, Alliances And Challenges İn The Middle East", Ankara/Türkiye : Nobel Bilimsel Eserler.</p> <p>Yüce, S. (2023) "Ortadoğu'da Güvenlik İkilemi Ve Silahlanma Yarışı", Kitap: Güncel Bölgesel Ve Küresel Tartışmalar, Ankara/Türkiye : Gazi Yayınevi.</p> <p>Yüce, S. (2022) "Analysis Of The Integration Of Qatar's Econom İnto World Trade With The Gravity Model", Kitap: Major Socio-Economic Issues And Sollutions, Ankara/Türkiye : Gazi Yayınevi.</p>
Üyesi olduğu mesleki ve bilimsel kuruluşlar	
Aldığı ödüller	
Son beş yılda verdiği kurumsal ve mesleki hizmetler	<p>(Ulusal - Dergi) , 2023, Editör Kurulu Üyeliği.</p> <p>(Ulusal - Dergi) , 2023, Editör Kurulu Üyeliği.</p> <p>Hakemlikler:</p> <p>(Ulusal - Bilimsel Dergi) Afro Eurasian Studies, 2023.</p> <p>(Ulusal - Bilimsel Dergi) İstanbul Ticaret Üniversitesi Sosyal Bilimler Dergisi, 2023.</p> <p>(Ulusal - Bilimsel Dergi) Karadeniz Araştırmaları Enstitüsü Dergisi, 2023.</p> <p>(Ulusal - Bilimsel Dergi) İnsan ve Toplum Bilimleri Araştırmaları Dergisi, 2021.</p>
Son beş yıldaki mesleki gelişim etkinlikleri	

Adı, soyadı ve unvanı	Öğr. Gör. Dr. Sevim ÇEVEN
Aldığı dereceler (alan, kurum ve tarih bilgisi ile)	<p>Doktora, Türkiye, Kastamonu Üniversitesi, Sosyal Bilimler Enstitüsü, İşletme (Dr), 2018, 2023</p> <p>Doktora, Türkiye, Bülent Ecevit Üniversitesi, Sosyal Bilimler Enstitüsü, İşletme (Dr), 2017, 2018</p> <p>Yüksek Lisans, Türkiye, Gazi Üniversitesi, Eğitim Bilimleri Enstitüsü, Büro Yönetimi Eğitimi (Y1) (Tezli), 2010, 2013</p> <p>Lisans, Türkiye, Gazi Üniversitesi, Ticaret ve Turizm Eğitim Fakültesi, Büro Yönetimi Eğitimi Bölümü, 2002, 2006</p>
Kurumdaki hizmet süresi, ilk atama tarihi ve terfi, unvan ve tarihleri	<p>2012-Halen, Öğretim Görevlisi, Tam Zamanlı, Kastamonu Üniversitesi, Devrekani Türkiye Odalar ve Borsalar Birliği Meslek Yüksekokulu, Türkiye</p> <p>2021-, Yönetim Kurulu Üyeliği, Kastamonu Üniversitesi, Türkiye</p>

	2021-, Myo/Yüksekokul Müdür Yardımcısı, Kastamonu Üniversitesi, Türkiye, 2016-, Bölüm Başkanı, Kastamonu Üniversitesi, Türkiye 2014-2016, Devrekani Meslek Yüksekokulu Uzaktan Eğitim Koordinatörü, Kastamonu Üniversitesi, Türkiye 2013-2019, Uluslararası Öğrenci Koordinatörlüğü, Kastamonu Üniversitesi, Türkiye 2013-2014, Bölüm Başkanı, Kastamonu Üniversitesi, Türkiye 2012-, Erasmus Koordinatörü, Kastamonu Üniversitesi, Türkiye
Diğer iş deneyimi (eğitim, sanayi, vb.)	
Danışmanlıkları, patentleri, vb.	
Son beş yıldaki belli başlı yayımları	Demirel, Y., Çetin, S., Çeven, S. (2021) "Küresel İş Yaşam İndeksi Bağlamında İş Yaşam Dengesi ve Örgütsel Bağlılık İlişkisi: Kavramsal Bir İnceleme", 3. SEKTÖR SOSYAL EKONOMİ DERGİSİ, 56 (3) pp. 1754-1780 [TR Dizin] Çetin, S., Çeven, S. (2021) "GERÇEKTEN İŞTE MİYİM? İŞTE VAR OL(AMA)MA (PRESENTEEISM) VE YÖNETİMİ", Kitap: ÖRGÜTSEL DAVRANIŞ: Şimdi Bu Konular Konuşuluyor, Ankara/Türkiye : Detay Yayıncılık
Üyesi olduğu mesleki ve bilimsel kuruluşlar	
Aldığı ödüller	
Son beş yılda verdiği kurumsal ve mesleki hizmetler	
Son beş yıldaki mesleki gelişim etkinlikleri	Küçük, O., Çeven, S., Dengel, D. (2019) "İşgören Performansı Ölçeği Geliştirme Çalışması: Bir Alan Araştırması", ULUSLARARASI ERCİYES BİLİMSEL ARAŞTIRMALAR KONGRESİ , (pp. 572-582), Kayseri, Türkiye, (Haziran 2019) Küçük, O., Dengel, D., Çeven, S. (2019) ""İşletme Performansı Ölçeği" Geliştirme Çalışması: Bir Alan Araştırması", ULUSLARARASI ERCİYES BİLİMSEL ARAŞTIRMALAR KONGRESİ , (pp. 583-594), Kayseri, Türkiye, (Haziran 2019) (Uluslararası) Panelist, Hakem ve Bilim Kurulu Üyesi, III. Uluslararası XVIII. Ulusal Büro Yönetimi ve Sekreterlik Kongresi, 11-2024

Adı, soyadı ve unvanı	Öğr. Gör. Dr. Osman EROĞLU
Aldığı dereceler (alan, kurum ve tarih bilgisi ile)	Doktora/Sanatta Yeterlilik/Tıpta Uzmanlık, Türkiye, Ankara Hacı Bayram Veli Üniversitesi, Lisansüstü Eğitim Enstitüsü, Yeni Türk Edebiyatı (Dr), 2016, 2023

	Yüksek Lisans, Türkiye, Gaziantep Üniversitesi, Sosyal Bilimler Enstitüsü, Türk Dili ve Edebiyatı (YI) (Tezli), 2011, 2013 Lisans, Türkiye, Fırat Üniversitesi, İnsani ve Sosyal Bilimler Fakültesi, Türk Dili ve Edebiyatı Bölümü, 2006, 2010
Kurumdaki hizmet süresi, ilk atama tarihi ve terfi, unvan ve tarihleri	2018-Halen, Öğretim Görevlisi, Tam Zamanlı, Kastamonu Üniversitesi, Cide Rıfat Ilgaz Meslek Yüksekokulu, Türkiye 2013-, Okutman, Tam Zamanlı, Kastamonu Üniversitesi, Cide Rıfat Ilgaz Meslek Yüksekokulu, Türkiye
Diğer iş deneyimi (eğitim, sanayi, vb.)	
Danışmanlıkları, patentleri, vb.	
Son beş yıldaki belli başlı yayınları	Eroğlu, O. (2024) "Hıfzı Tevfik Gönensay'ın Edebiyat Tarihçiliği", TYB Akademi Dil Edebiyat ve Sosyal Bilimler Dergisi, 14 (0) pp. 7-26 [TR Dizin] Link Eroğlu, O. (2023) "Yusuf Ziya'dan Falih Rıfkı'ya Sitemkârâne Bir Dost Mektubu", Türklük Bilimi Araştırmaları, 28 (54) pp. 133-146 [TR Dizin]. Eroğlu, O. (2023) "Âşık Veysel'in Şiirlerinde Melâl Yahut Şâirâne Hüzün", Kitap: Türk Âşıklık Geleneği ve Âşık Veysel, Sivas/Türkiye : Sivas Cumhuriyet Üniversitesi Rektörlük Matbaası Eroğlu, O. (2023) "Tarihe Çizgi Roman Penceresinden Bakmak: Gaziantep Destanı", Kitap: Cumhuriyet'in 100. Yılında Gaziantep Üniversitesi 50. Yıl Armağanı, Gaziantep/Türkiye : Gaziantep Üniversitesi Yayınevi Eroğlu, O. (2019) "Hüseyin Toprak", Kitap: Türk Edebiyatı İsimler Sözlüğü II (20. Yüzyıldan Günümüze 1860-1985) (9. Cilt), Ankara/Türkiye : T.C. Kültür ve Turizm Bakanlığı Yayınları Eroğlu, O. (2019) "Didar Kartal", Kitap: Türk Edebiyatı İsimler Sözlüğü II (20. Yüzyıldan Günümüze 1860-1985) (5. Cilt), Ankara/Türkiye : T.C. Kültür ve Turizm Bakanlığı Yayınları Eroğlu, O. (2019) "Mustafa Kaya (Akozan)", Kitap: Türk Edebiyatı İsimler Sözlüğü II (20. Yüzyıldan Günümüze 1860-1985) (13. Cilt), Ankara/Türkiye : <a href="http://teis.yesevi.edu.tr/index.php?sayfa=anasayfa">http://teis.yesevi.edu.tr/index.php?sayfa=anasayfa</a> Eroğlu, O. (2019) "Avni Keçik", Kitap: Türk Edebiyatı İsimler Sözlüğü II (20. Yüzyıldan Günümüze 1860-1985) (2. Cilt), Ankara/Türkiye, <a href="http://teis.yesevi.edu.tr/index.php?sayfa=anasayfa">http://teis.yesevi.edu.tr/index.php?sayfa=anasayfa</a> Eroğlu, O. (2019) "Necla Işık", Kitap: Türk Edebiyatı İsimler Sözlüğü II (20. Yüzyıldan Günümüze 1860-1985) (14. Cilt), Ankara/Türkiye : T.C. Kültür ve Turizm Bakanlığı Yayınları Eroğlu, O. (2019) "Yusuf Ziya Ademhan", Kitap: Türk Edebiyatı İsimler Sözlüğü II (20. Yüzyıldan Günümüze 1860-1985) (20. Cilt), Ankara/Türkiye : T.C. Kültür ve Turizm Bakanlığı Yayınları Eroğlu, O. (2019) "Mehmet Abut", Kitap: Türk Edebiyatı İsimler Sözlüğü II (20. Yüzyıldan

	Günümüze 1860-1985) (11. Cilt), Ankara/Türkiye : T.C. Kültür ve Turizm Bakanlığı Yayınları Eroğlu, O. (2019) "Mehmet Sümbül (Sümbül)", Kitap: Türk Edebiyatı İsimler Sözlüğü II (20. Yüzyıldan Günümüze 1860-1985) (17. Cilt), Ankara/Türkiye : T.C. Kültür ve Turizm Bakanlığı Yayınları Eroğlu, O. (2019) "Seyfettin Başçılar", Kitap: Türk Edebiyatı İsimler Sözlüğü II (20. Yüzyıldan Günümüze 1860-1985) (17. Cilt), Ankara/Türkiye : T.C. Kültür ve Turizm Bakanlığı Yayınları Eroğlu, O. (2019) "Ayten Demirağ", Kitap: Türk Edebiyatı İsimler Sözlüğü II (20. Yüzyıldan Günümüze 1860-1985) (3. Cilt), Ankara/Türkiye : T.C. Kültür ve Turizm Bakanlığı Yayınları
Üyesi olduğu mesleki ve bilimsel kuruluşlar	
Aldığı ödüller	
Son beş yılda verdiği kurumsal ve mesleki hizmetler	Hakemlik: (Uluslararası - Bilimsel Dergi) Akademik Dil ve Edebiyat Dergisi (eISSN: 2618-6349), 2024
Son beş yıldaki mesleki gelişim etkinlikleri	

Adı, soyadı ve unvanı	Öğr. Gör. Mücahit Zafer AĞ
Aldığı dereceler (alan, kurum ve tarih bilgisi ile)	Yüksek Lisans, Türkiye, Kastamonu Üniversitesi, Sosyal Bilimler Enstitüsü, Yakınçağ Tarihi (Y1) (Tezli), 2009, 2019 Lisans, Türkiye, Gazi Üniversitesi, Fen-Edebiyat Fakültesi, Tarih Pr., 1995, 2000
Kurumdaki hizmet süresi, ilk atama tarihi ve terfi, unvan ve tarihleri	2020-Halen, Öğretim Görevlisi, Tam Zamanlı, Kastamonu Üniversitesi, Eğitim Fakültesi, Dekanlık Bölümü, Türkiye. 2013-2020, Okutman, Tam Zamanlı, Kastamonu Üniversitesi, Rektörlük, Türkiye. 2006-2013, Okutman, Tam Zamanlı, Kastamonu Üniversitesi, Eğitim Fakültesi, Dekanlık Bölümü, Türkiye.
Diğer iş deneyimi (eğitim, sanayi, vb.)	2002-2006, Okutman, Tam Zamanlı, Gazi Üniversitesi, Kastamonu Eğitim Fakültesi, Sosyal Bilgiler Öğretmenliği Pr., Türkiye.
Danışmanlıkları, patentleri, vb.	
Son beş yıldaki belli başlı yayınları	Ağ, M.Z. (2022) "İLK OSMANLI NÜFUS SAYIMINA (1246/1830-1831) GÖRE ATKARACALARDA ŞAHIS ve AİLE İSİMLERİ", Kitap: Coğrafi-Tarihi ve Kültürel Yönleriyle ATKARACALAR, Ankara/Türkiye : Gazi Kitabevi.
Üyesi olduğu mesleki ve bilimsel kuruluşlar	
Aldığı ödüller	
Son beş yılda verdiği kurumsal ve mesleki hizmetler	
Son beş yıldaki mesleki gelişim etkinlikleri	

Adı, soyadı ve unvanı	Öğr. Elemanı Esmâ Gizem KIRMIZI (31. Madde Görevlendirme)
Aldığı dereceler (alan, kurum ve tarih bilgisi ile)	2023- , Kastamonu Üniversitesi, Sosyal Bilimler Enstitüsü, Sanat ve Tasarım Ana Sanat Dalı, Sanatta Yeterlik Programı, Müzik Alanı, KASTAMONU 2020-2022, Kastamonu Üniversitesi, Sosyal Bilimler Enstitüsü, Sanat ve Tasarım Ana Sanat Dalı, Tezli Yüksek Lisans Programı, Müzik Alanı, KASTAMONU 2016-2018, Bursa Uludağ Üniversitesi, Eğitim Fakültesi Müzik Öğretmenliği, BURSA 2014-2016, Gaziosmanpaşa Üniversitesi, Eğitim Fakültesi, Müzik Öğretmenliği, TOKAT
Kurumdaki hizmet süresi, ilk atama tarihi ve terfi, unvan ve tarihleri	
Diğer iş deneyimi (eğitim, sanayi, vb.)	2019-2020, Kastamonu Kadıdağı Halk Eğitim Merkezi (Keman Kursu), KASTAMONU
Danışmanlıkları, patentleri, vb.	
Son beş yıldaki belli başlı yayınları	
Üyesi olduğu mesleki ve bilimsel kuruluşlar	
Aldığı ödüller	
Son beş yılda verdiği kurumsal ve mesleki hizmetler	Lisans eğitimi sırasında aldığı ney derslerinin yanı sıra, özellikle şan alanında kendini geliştirerek ileri düzey çalışmalar yapmış; ayrıca klasik Batı müziği bağlamında çeşitli yönlerden kendini yetiştirmiştir. Müzik öğretmenliği lisans formasyonu ile Müzikoloji bölümünde tüm sınıf düzeylerindeki öğrencilere eğitim vermektedir. Ses eğitimi ve bireysel şan dersleri başta olmak üzere, ney, koro, çalgı bilgisi, müzik tarihi, temel bilgisayar eğitimi, müzikte bilgisayar kullanımı, ses sağlığı, bireysel ses eğitimi ve bitirme çalışması gibi lisans derslerini başarıyla yürütmektedir.
Son beş yıldaki mesleki gelişim etkinlikleri	

Adı, soyadı ve unvanı	Öğr. Gör. İlker YAVUZOĞLU
Aldığı dereceler (alan, kurum ve tarih bilgisi ile)	19 Şubat 2024 - Misafir Öğr. Gör./31. Madde - KÜ. GSTF./Müzikoloji Bölümü 23 Eylül 2024 - Misafir Öğr. Gör./31. Madde - KÜ. GSTF./Müzikoloji Bölümü
Kurumdaki hizmet süresi, ilk atama tarihi ve terfi, unvan ve tarihleri	4 ay – 19 Şubat 2024
Diğer iş deneyimi (eğitim, sanayi, vb.)	2007-2024 Arya Sanat Merkezi İşletmeciliği 2015-2020 Milli Eğitim Bakanlığı Kastamonu İlköğretim ve Liseleri Halkoyunları Orkestra Şefliği 2008-2010 Kastamonu Güzel Sanatlar Lisesi Müzik Öğretmenliği 2006-2007 İstanbul Boğaz Komutanlığı, Kanuni
Danışmanlıkları, patentleri, vb.	Tasarım patenti için 20.09.2024 tarihinde başvuru yapıldı.
Son beş yıldaki belli başlı yayınları	
Üyesi olduğu mesleki ve bilimsel kuruluşlar	
Aldığı ödüller	
Son beş yılda verdiği kurumsal ve mesleki hizmetler	
Son beş yıldaki mesleki gelişim etkinlikleri	

Adı, soyadı ve unvanı	Misafir Öğretim Elemanı Yiğitcan Haluk YÜCEDAĞ (31. Madde Görevlendirme)
Aldığı dereceler (alan, kurum ve tarih bilgisi ile)	Lisans, Kırıkkale Üniversitesi, Güzel Sanatlar Fakültesi, Müzik Bölümü, Müzik Bilimleri Programı, 2016. Yüksek Lisans, Kastamonu Üniversitesi, Sanat ve Tasarım Anasanat Dalı, Müzik Alanı, (Devam Ediyor).
Kurumdaki hizmet süresi, ilk atama tarihi ve terfi, unvan ve tarihleri	
Diğer iş deneyimi (eğitim, sanayi, vb.)	2016-2017, Kırıkkale Fırat Koleji 2017-2019, Kırıkkale Anadolu Güzel Sanatlar Lisesi 2019-2020, Antalya Adalya Koleji 2020-2023, Kastamonu BİLSEM Müzik Öğretmenliği
Danışmanlıkları, patentleri, vb.	
Son beş yıldaki belli başlı yayınları	
Üyesi olduğu mesleki ve bilimsel kuruluşlar	
Aldığı ödüller	
Son beş yılda verdiği kurumsal ve mesleki hizmetler	

Son beş yıldaki mesleki gelişim etkinlikleri	
--	--

Adı, soyadı ve unvanı	Misafir Öğretim Elemanı Yıldıray YILMAZ (31. Madde Görevlendirme)
Aldığı dereceler (alan, kurum ve tarih bilgisi ile)	Lisans, Atatürk Üniversitesi, Müzik Eğitimi Anabilim Dalı, 2018.
Kurumdaki hizmet süresi, ilk atama tarihi ve terfi, unvan ve tarihleri	
Diğer iş deneyimi (eğitim, sanayi, vb.)	Kastamonu Bilim ve Sanat Merkezi, Müzik Öğretmenliği, 2021-Halen.
Danışmanlıkları, patentleri, vb.	
Son beş yıldaki belli başlı yayınları	
Üyesi olduğu mesleki ve bilimsel kuruluşlar	
Aldığı ödüller	
Son beş yılda verdiği kurumsal ve mesleki hizmetler	
Son beş yıldaki mesleki gelişim etkinlikleri	

Adı, soyadı ve unvanı	Misafir Öğretim Elemanı Okan ZAFİFOĞLU (31. Madde Görevlendirme)
Aldığı dereceler (alan, kurum ve tarih bilgisi ile)	Lisans, Kastamonu Üniversitesi, Eğitim Fakültesi, Müzik Öğretmenliği Bölümü, 2021. Yüksek Lisans, Kastamonu Üniversitesi, Sanat ve Tasarım Anasanat Dalı, Müzik Alanı, 2022-Halen.
Kurumdaki hizmet süresi, ilk atama tarihi ve terfi, unvan ve tarihleri	
Diğer iş deneyimi (eğitim, sanayi, vb.)	
Danışmanlıkları, patentleri, vb.	
Son beş yıldaki belli başlı yayınları	
Üyesi olduğu mesleki ve bilimsel kuruluşlar	
Aldığı ödüller	
Son beş yılda verdiği kurumsal ve mesleki hizmetler	
Son beş yıldaki mesleki gelişim etkinlikleri	

Adı, soyadı ve unvanı	Misafir Öğretim Elemanı İsmail NAHAR (31. Madde Görevlendirme)
Aldığı dereceler (alan, kurum ve tarih bilgisi ile)	Lisans, İstanbul Teknik Üniversitesi, Türk Musikisi Devlet Konservatuarı, Müzikoloji Bölümü, 2004-2009. Yüksek Lisans, Kastamonu Üniversitesi, Eğitim Fakültesi, Güzel Sanatlar Müzik Eğitimi Anabilim Dalı, 2021-2024.

Kurumdaki hizmet süresi, ilk atama tarihi ve terfi, unvan ve tarihleri	
Diğer iş deneyimi (eğitim, sanayi, vb.)	2014-Halen, Kastamonu Şehit Mehmet Yılmaz İmam Hatip Ortaokulu.
Danışmanlıkları, patentleri, vb.	
Son beş yıldaki belli başlı yayınları	
Üyesi olduğu mesleki ve bilimsel kuruluşlar	
Aldığı ödüller	
Son beş yılda verdiği kurumsal ve mesleki hizmetler	
Son beş yıldaki mesleki gelişim etkinlikleri	

Adı, soyadı ve unvanı	Misafir Öğretim Elemanı İlhame KAMILKIZI (31. Madde Görevlendirme)
Aldığı dereceler (alan, kurum ve tarih bilgisi ile)	Lise, Bülbül Müzik Okulu ve Lisesi, 1979-1990. Lisans, Üzeyir Hacıbeyli Azerbaycan Devlet Konservatuvarı (BAKÜ Müzik Akademisi), 1990-1994. Yüksek Lisans, Azerbaycan Devlet Konservatuvarı, 1994-1995. Sanatta Yeterlik, Kastamonu Üniversitesi, Güzel Sanatlar Enstitüsü, Sanat ve Tasarım Anasanat Dalı, Müzik Alanı, 2024-Halen.
Kurumdaki hizmet süresi, ilk atama tarihi ve terfi, unvan ve tarihleri	
Diğer iş deneyimi (eğitim, sanayi, vb.)	2016- Sınav Özel Koleji/Merkez-Ankara. 2016-2016, Bahçeşehir koleji/Gaziantep/ 2013-2015, Kültür ve Sanat Merkezi 2005-2013, Kafkas Üniversitesi Devlet Konservatuvarı Müzik Bölümü Öğretim Görevlisi (Müzikoloji ve Piyano). 1995-2005, Bakü Müzik Akademisi, Bülbül İsimli Özel Müzik Koleji. 1994-1995, Azerbaycan Devlet Güzel Sanatlar Koleji.
Danışmanlıkları, patentleri, vb.	
Son beş yıldaki belli başlı yayınları	
Üyesi olduğu mesleki ve bilimsel kuruluşlar	
Aldığı ödüller	
Son beş yılda verdiği kurumsal ve mesleki hizmetler	
Son beş yıldaki mesleki gelişim etkinlikleri	14-16. 12 2007, Türk Halk Enstrümanları Uluslararası Sempozyum, Kocaeli, 06-07.05.2004, Türk Destanları Türk Halkının Ebedi Salnamesidir Uluslararası Konferansı, Bakü, 20-22.05.2004, Oğuzlardan Osmanlıya Uluslararası Sempozyumu, Diyarbakır. Çeşitli Bireysel ve Topluluk Konserleri.

Adı, soyadı ve unvanı	Misafir Öğretim Elemanı Sait DEMİR (31. Madde Görevlendirme)
Aldığı dereceler (alan, kurum ve tarih bilgisi ile)	Lise, Uşak Anadolu Güzel Sanatlar Lisesi, 2916. Lisans, Kastamonu Üniversitesi, Eğitim Fakültesi, Müzik Öğretmenliği Bölümü, 2021. Yüksek Lisans, Kastamonu Üniversitesi, Sosyal Bilimler Enstitüsü, 2023.
Kurumdaki hizmet süresi, ilk atama tarihi ve terfi, unvan ve tarihleri	
Diğer iş deneyimi (eğitim, sanayi, vb.)	
Danışmanlıkları, patentleri, vb.	
Son beş yıldaki belli başlı yayınları	
Üyesi olduğu mesleki ve bilimsel kuruluşlar	
Aldığı ödüller	
Son beş yılda verdiği kurumsal ve mesleki hizmetler	Kastamonu Üniversitesi Koleji, Müzik Öğretmenliği (2 Yıl). Kastamonu Kadıdağı Halkeğitimi Merkezi, Koro Şefliği. Kastamonu Belediyesi Eğitim Merkezi, KASMEK, Usta Çğretici (Ud, Bağlama, Koro). Kadıdağı Halkeğitim Merkezi, Özel Eğitim kulu, Müzik Öğretmenliği.
Son beş yıldaki mesleki gelişim etkinlikleri	Türkiye Geneli – Halkeğitimler Koro Yarışması, Kastamonu İli Birincisi, Kastamonu Temsilcisi.

### I.3 Donanım

B.7.1.2’de belirtildiği biçimde, lisans eğitiminde kullanılan başlıca eğitim ve laboratuvar donanımını açıklayınız.

1 büyük koro sınıfı, 1 teorik sınıf, ortak kullanımdaki 1 Bilgisayar laboratuvarı ve bilgisayarlar, 3 adet ortak teorik sınıf, 1 stüdyo ve ekipmanları, öğrenci çalışma odaları, piyanolar, nota sehpaları, ayaklıklar, masa ve sandalyeler, sıralar, yazı tahtası

### I.4 Diğer Bilgiler

Kurum bu bölümü ÖDR’de yer almasını uygun göreceği bilgiler için kullanabilir.

## **Ek II – Kurum Profili**

### **Ek II – Kurum Profili**

Programı yürüten bölüm yanında, onun bağılı bulunduğu fakülte ve üniversite hakkında bazı genel bilgiler de gereklidir. Bu bilgiler ÖDR'ye ek, ayrı bir belge olarak Ek II – Kurum Profili başlığı altında hazırlanmalıdır. Ek II belgesi birden fazla program için ÖDR hazırlanmış olsa bile, tüm programlar için ortak olmalıdır.

### **II.1 Kuruma İlişkin Bilgiler**

Üniversite Üst Yönetim Kadrosu

Rektörün, rektör yardımcılarının ve varsa rektör danışmanlarının adları ile görev dağılımlarını yazınız.

Üniversite Üst Yönetim Kadrosu

Rektörün, rektör yardımcılarının ve varsa rektör danışmanlarının adları ile görev dağılımlarını yazınız.

Rektör - Prof. Dr. Ahmet Hamdi TOPAL

Rektör Yardımcısı - Prof. Dr. Mehmet ATALAN

Rektör Yardımcısı - Prof. Dr. Ömer KÜÇÜK

### **Öz görev**

Üniversitenin yayımlanmış öz görevini yazınız.

Bilimsel düşüncüyü temel alan, araştıran, sorun çözebilen, her alanda kendini yenileyen, girişimci ve paylaşımcı, etik değerlere bağılı, farklılıklara saygılı, çevre bilinci gelişmiş, toplumsal konulara duyarlı bireyler yetiştiren; ormancılık ve tabiat turizmi başta olmak üzere ürettiği bilgiyi ve yetiştirdiği iş gücünü insanlığın hizmetine sunarak bölgesel, ulusal ve uluslararası sürdürülebilir kalkınmaya öncülük eden bir üniversitedir.

### **II.2 Fakülteye İlişkin Bilgiler**

#### **Genel Bilgi**

Kastamonu Üniversitesi Güzel Sanatlar ve Tasarım Fakültesi

#### **İLETİŞİM BİLGİLERİ**

E-Posta: [gstf@kastamonu.edu.tr](mailto:gstf@kastamonu.edu.tr)

Telefon: 0366 280 24 02

Fax: 0 366 280 24 16

Adres: Kastamonu Üniversitesi Güzel Sanatlar ve Tasarım Fakültesi Dekanlığı Kuzeykent  
Yerleşkesi Kuzeykent Mah. Orgeneral Atilla Paşa Cad.

Posta Kutusu: 37150 Kuzeykent/KASTAMONU

Dekanın, dekan yardımcılarının varsa, dekan danışmanlarının adlarını ve görev dağılımını  
veriniz.

Dekan

Prof. Erol YILDIR

Dekan Yardımcısı

Doç. Muhammet BİLGİN

Dekan Yardımcısı

Dr. Öğr. Üyesi Köksal BİLİRDÖNMEZ

Fakülte Sekreteri

Hikmet EKER

Bu belgenin Ek-II bölümünü hazırlayan kişinin adını ve görevini yazınız.

Arş. Gör. Murat BİRER (Müzikoloji Bölümü Araştırma Görevlisi)

Fakültede yer alan bölümlerin ve bölüm başkanlarının adlarını veriniz.

Geleneksel Türk Sanatları: Doç. Mine DİLBER (V.)

Grafik Tasarımı: Doç. Dr. Burak Erhan TARLAKAZAN (V.)

Müzikoloji: Prof. Dr. Sıtkı AKARSU

Radyo Televizyon ve Sinema: Dr. Öğr. Üyesi Köksal BİLİRDÖNMEZ (Bölüm Başkanı V.)

Resim: Prof. Erol YILDIR

Sanat Eserleri Konservasyonu ve Restorasyonu: Doç. Ezgin YETİŞ

Seramik ve Cam: Prof. Seyhan YILMAZ

Fakülte dekanının ve dekan yardımcılarının ve fakültenin üniversitedeki yerini gösteren bir  
organizasyon şeması hazırlayınız ve şemayı Tablo II-1 Organizasyon Şeması olarak

adlandırınız. Şemada fakültenin bağlı olduğu kişilerin unvanlarını belirtiniz (akademik işlerden sorumlu rektör yardımcısı gibi).

### AKADEMİK KURULUŞ ŞEMASI

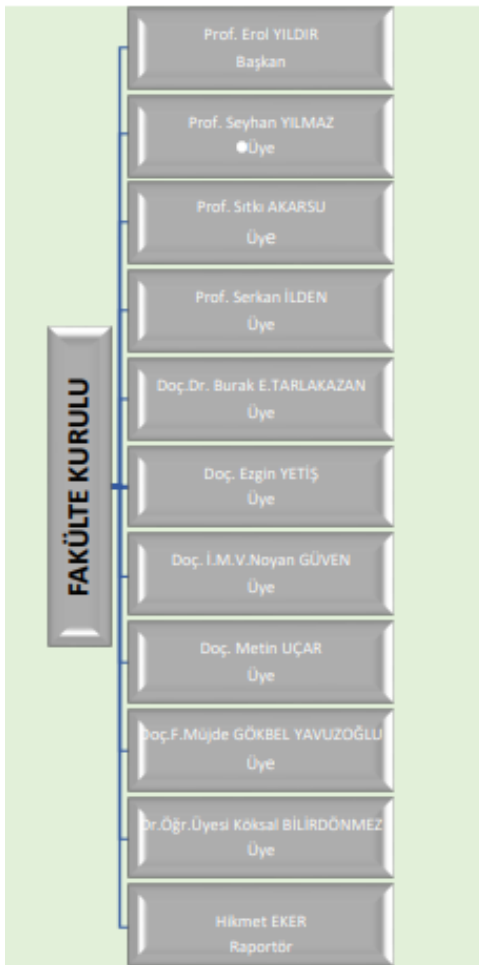

### AKADEMİK KURULUŞ ŞEMASI

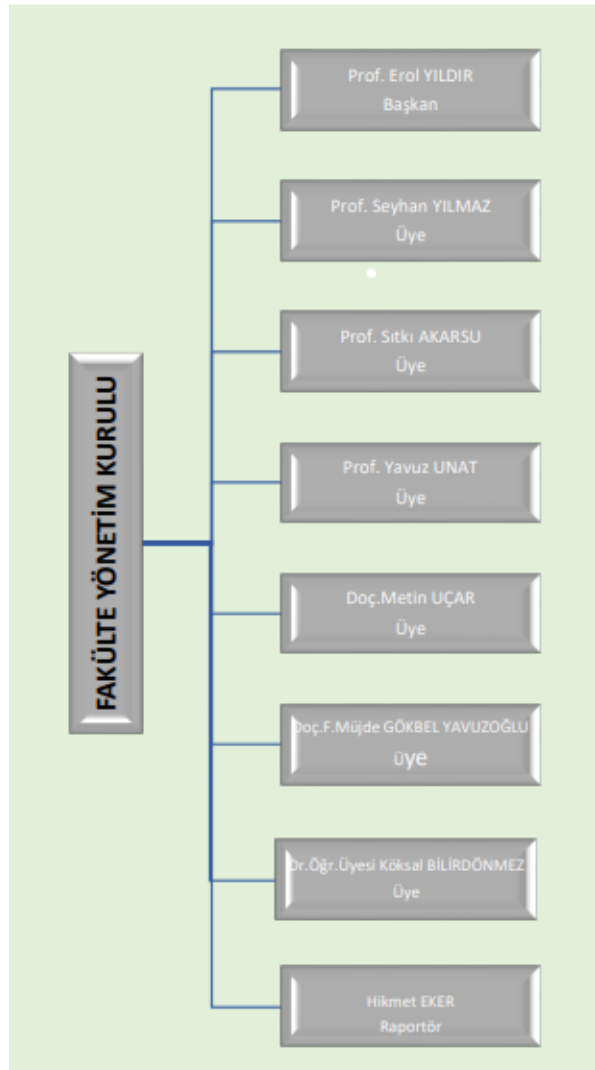

### Öz görev

Fakültenin (varsa) yayımlanmış öz görevini yazınız.

Fakültemiz, modern dünyanın gereksinimlerini karşılayan, çağdaş eğitim, öğretim anlayışı içinde sanat ve tasarım alanlarında faaliyet göstermek üzere kurulmuştur. Bu faaliyetler doğrultusunda, manevi değerlerine bağlı, topluma ve bilim dünyasına saygılı, araştırmacı, sorgulayıcı, çözümleyici, kavramsal düşünceye sahip, yetkin bakış açısıyla değişen dünya koşullarına uyum sağlayabilen fertlerin inşası için gerekli değer ve ortam koşullarının oluşturulması hedeflenmiştir.

Bu bağlamda misyonumuz, yerelden evrensele kapsamlı bilgi birikimiyle donatılmış, geleneksel ve çağdaş sanatların her alanına duyarlı, evrensel çizgide yeni sanat oluşumlarının ortaya çıkmasını hedefleyen, görsel okur- yazarlığı kazanmış, pozitif düşünebilen, bilgi ve birikimlerini tüm insanlık yararına kullanabilen katılımcı, paylaşımcı, doğaya ve insana saygılı nesiller yetiştirmektir.

### **Fakülte'deki Programlar ve Verilen Dereceler**

Fakülte genelinde verilen tüm dereceleri (lisans-lisansüstü ayrımı yapmadan) tablo halinde veriniz.

Geleneksel Türk Sanatları	Bölümde lisans, yüksek lisans ve sanatta yeterlik programları bulunmaktadır.
Grafik Tasarımı	Bölümde lisans, yüksek lisans ve sanatta yeterlik programları bulunmaktadır.
Müzikoloji	Bölümde lisans, yüksek lisans ve sanatta yeterlik programları bulunmaktadır.
Radyo Televizyon ve Sinema	Henüz öğrenci alımı yapılmamaktadır.
Resim	Bölümde lisans, yüksek lisans ve sanatta yeterlik programları bulunmaktadır.
Sanat Eserleri Konservasyonu ve Restorasyonu	Henüz öğrenci alımı yapılmamaktadır.
Seramik ve Cam	Bölümde lisans, yüksek lisans ve sanatta yeterlik programları bulunmaktadır.

### **Yöneticilere İlişkin Bilgiler**

Dekanın, dekan yardımcılarının ve varsa dekan danışmanlarının AVESİS'ten elde edilmiş özgeçmişini veriniz.

Üniversitemizin AVESİS ile bağlantısı bulunmamaktadır.

### **Akademik Destek Veren Bölümlere İlişkin Bilgiler**

Değerlendirilen programlara akademik destek veren tüm bölümler (fakülte içi ve dışı) ile.Fakültemiz bünyesinde bulunan tüm bölümler birbirlerine destek olmaktadır.

### **II.3 Yarı Zamanlı ve Ek Görevli Öğretim Elemanlarının İzlenmesi**

Fakültede görevlendirilen yarı zamanlı ve ek görevli öğretim elemanlarının izlenmesi ve değerlendirilmesi için uygulanan politikaları yazınız.

Her dönem başında görevlilerden öğretim elemanı olma şartlarını sağlayan belgeler yanında yazılı bir dilekçe istenir. Araştırma Görevlisinin dersler başlamadan hazırladığı öğretim elemanı ders programları üzerinden haftada kaç gün ve kaç saat derse girdikleri hesaplanır ve muhasebe bölümünde her ay işlenir. Değerlendirilme süreçleri bölüm başkanı tarafından takip edilmektedir.

### **Tablo II-1 Organizasyon Şeması**

## AKADEMİK KURULUŞ ŞEMASI

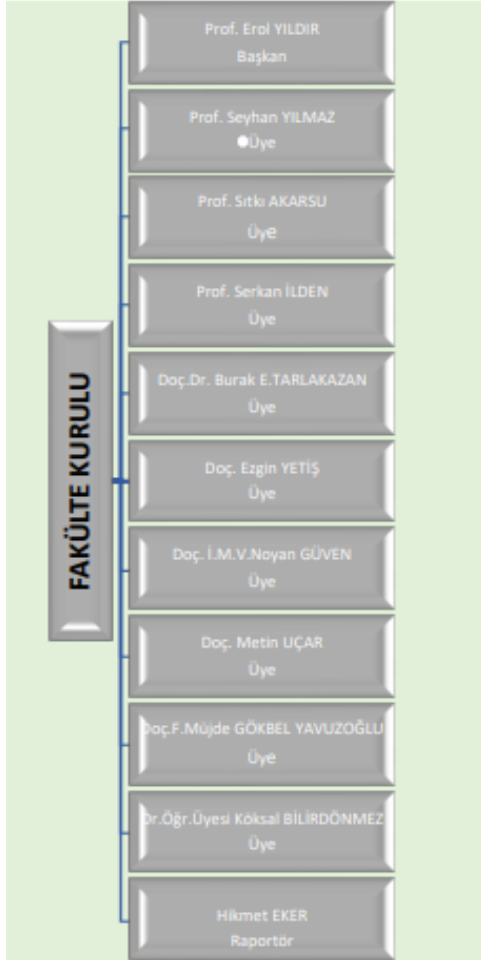

## AKADEMİK KURULUŞ ŞEMASI

